

PUBLIKÁCIÓK

C. NAPLÓ

1958-1992 / Új Mandátum Könyvkiadó, 1992

TANÚ EZ A KŐHALOM

ZSIDÓ TEMETŐK KÖZÉP-EURÓPÁBAN / fotóalbum Sáros Lászlóval, Új Mandátum Könyvkiadó, 1993

VÁLI

monográfia, Új Mandátum Könyvkiadó, 1997

VÁLI-OEUVRE

CD-ROM, Új Mandátum Könyvkiadó, 2000

VÁLI-OEUVRE

[deske.hu] honlap, Országos Széchényi Könyvtár, 2000-től

ZSIDÓ TEMETŐK

Artchivum Intézet, 2007

F. NAPLÓ

fotóalbum, Magyar Fotográfiai Múzeum, 2008

DESKE.HU

LEVELEK LE MEUX-BE / Új Mandátum Könyvkiadó, 2008

DESKE.HU

hangoskönyv, kötetmelléklet / Új Mandátum Könyvkiadó, 2008

deske.hu



VÉGRENDELET

Én, alulírott Váli Dezső, ép elmével, világos tudattal és szabad elhatározásomból úgy rendelkezem, hogy halálom esetén nem kell csinálni semmit. Képeim szétszórva. Neten és CD-n minden munkám megnézhető. Minden jó helyen van ott, ahol van.

2000. november 3.

5000 Ft



VÁLI
B. NAPLÓ



VÁLI
B. NAPLÓ



fotó: Váli Miklós, 2007

MIÉRT B. NAPLÓ

- A = festményeim opuszjegyzéke
- B = grafika
- C = napló
- D = plasztika
- F = fotó
- G = tervezőgrafika
- H = VÁLINEWS képel
- J = J. levelek Le Meux-be
- M = Mikica, kérésére beszámozva: M/82/1
- P = fotó papírkép
- S = festmény stb. szereplésnapló
- T = magánmúzeum képel

VÁLI DEZSŐ B. NAPLÓ

GRAFIKÁK 1959–2009

© Creative Commons – kép és szöveg | Váli Dezső
Szerkesztette | Bognár Róbert
Könyvterv és tördelés | Váli Miklós

Kiadó | Új Mandátum Könyvkiadó
Felelős kiadó | Németh István
Nyomás és kötés | Kánai Nyomda
Felelős vezető | Kánai József

ISBN 978-963-9609-62-4

A védőborító képei: B/94/02, B/93/18

Ú·M·K
Budapest, 2009

A válogatás dilemmái.

Vannak grafikáim is, ne tegyek úgy, mintha nem akarnám megmutatni.

De mit helyes mutatni.

Szakembernek mindent [deske.hu], publikumnak válogatást.

Válogatás?

A diktatúra kontra demokrácia dilemmája: én megmondom, hogy neked mi a jó.

De hány gyerek szeret matekot tanulni?

Megoldhatatlan. Maradtak a legkedvesebbek.



T A R T A L O M

BEVEZETŐ	8
B. NAPLÓ	10
KÉPGALÉRIA	138
GRAFIKA-OPUSZJEGYZÉK	161

BEVEZETŐ

BOGNÁR RÓBERT RÖGTÖNZÖTT MEGNYITÓBESZÉDE AZ ESZTERGOMI RAJZKIÁLLÍTÁSON
(1995. EURÓPAI KÖZÉP GALÉRIA)

Tisztelt hölgyeim és uraim, nekem jutott az a megtisztelő feladat, hogy Váli Dezső huszonötödik önálló kiállítását megnyithassam. Arról mondanék valamit, hogy a grafikák egy része hogyan készült. Az úgy van, hogy néhány éve Deske barátommal együtt nyitjuk a nyári idényt egy kis őrségi faluban lévő házamban. Két évvel ezelőtt, '93-ban Váli Dezső nagyon fáradtan, ahogy ő mondja, kicsit depressziósan érkezett, úgyhogy pihenni jött, nem is hozott magával semmi festőeszközt,



semmi rajzkésztséget. Néhány napig csak aludt, és utána az ébrenlét bizonyos jeleit mutatta, aminek az lett a következménye, hogy úgy a negyedik napon ellátogattunk Palatkás József faragó és asztalos népi iparművészhez, akinél vételeztünk egy kis diófapácot.

Rajzeszköznek a gyűjtősnak használt kis fadiribkák közül választott ki egyet. Papírnak remekül megtette... ezek a gyönyörű sárga papírok itt mögöttem tulajdonképpen borítékok... és boldogan és szinte önfelédten rajzoláshoz láttott. A rajzok elkészültek egypár röpke negyedóra alatt, sok rajz, ezek közül a többség azonnal az enyészeté lett, mert ahogyan festményeinek nagy részét is kéjjel pusztítja el, amelyeket nem tart eléggé jóknak, a rajzoknál ez sokkal könnyebben megy. Amikor ez az aktus is megvolt, akkor bizony néhány rajz kisebb lett, tömörítésem ment keresztül, amennyiben körülnyírta. Amikor ez is megvolt, ami azért körülbelül másfél napot igénybe vett, akkor megtörtént a legfontosabb, ami a legfontosabb Váli Dezső életművében vagy életműködésében, hogy ezeket katalogizálta, lajstromba vette, azt hiszem, rögtön csinált egy másodpéldányt a Nemzeti Galéria számára is, és amikor mindez megvolt, akkor rettenetes tragédiára derült fény, arra ugyanis, hogy tízzel elszámozta a rajzokat. Nohát ez némi traumát okozott, de ezen is sikerült úrrá lenni, gyorsan, mondjuk, negyedóra alatt további tíz rajzot készített, ezek közül hetet elpusztított, ezek már bekerülhettek a lajstromba, mert az elpusztított képek mellé egy kereszt kerül, és ezzel minden megtörtént a Váli Dezső-féle katalogizálás szabályai szerint. Így keletkeztek tehát a '93-as évjáratú képek.

Tavaly más volt a helyzet, mert Váli Dezső alaposan fölkészült rá, hogy rajzolni fog, hozott magával

papírt, hozott jó minőségű diófapácot, hozott tollakat, és ezek után egyáltalán nem rajzolt. Aludni persze aludt, de legelsősorban új szerelmének, a számítógépnek hódolt, azaz gyönyörű időben, csodálatos tájban, beült az egyik szoba sarkába, legsötétebb sarkába, háttal minden természetes fénynek, és nyomogatta a számítógépét. Ha jól emlékszem, az volt a legnagyobb probléma, amit akkor néhány nap alatt meg kellett oldani, hogy a közületi telefonszámok közül azokat, amelyeket a leggyakrabban kell használnia, kurzívval vagy fettel szedje-e a lapon. Napokig nyilvánvalóan abszolút nem rendeltetésszerűen használta az imádott nagyrákosi házunkat és tájunkat, és amikor ezt a szemére lobbantottam, ő magába szállt, és azt mondta, hogy: hát, igen. Este pedig a konyhában odakészített némi papírt, azokat aztán eldobta, elővette újból a boríték hátuljait, és utána, ami nála a zavar legbiztosabb jele, rettenetesen szuszogva, és a tarkóját dörzsölgetve nekilátott... este, nem természetes fényben..., hogy valamit rajzoljon. Az első témát választotta ki, ami a szeme ügyébe került: az asztalra kiterített újságok közt volt a Népszabadságnak egy lapja, amelyen egy ciprusi táj látszott, a legprimitívebb nyomdatechnikával persze, egy szürke massa... ami még a leginkább látszott, az egy birkanyáj volt. Na, ennek a formáit rajzolta fel, de a birkákkal valahogy sehogy se boldogult, azok nem bírtak jól megjeleníteni foltként, úgyhogy tíz perc alatt az alkotói válság megannyi jelét sikerült produkálnia. Másnap meglátta a natúrát, mármint a fákat, a dombokat, az erdőt, a házakat, egyebeket, de ettől elfordult, és napvilágnál ugyan, de most a konyha legsötétebb zugában, mégiscsak... és itt az érdemeim hervadhatatlanok..., mégiscsak sikerült valami témát találnia, nagyon rossz amatőr fotóimat: őrségi házak, száraz fák, öreg fák. Ezeknek aztán nekilátott, és nem olyan nagy kedvvel, mint egy évvel korábban, de ugyanolyan nagyszerű képeket rajzolt a borítékok hátuljára.



Tisztelt hölgyeim és uraim, az elmondottak fényében tekintsenek Deske barátomra, és utána, amikor megnézik a képeket, az elmondottakat azonnal felejtsek el, mert a képek értékéhez, természetesen, annak, hogy hogyan készültek, semmi közük sincsen.

[Könyvszerkesztő ellenében ragaszkodtam e bevezetőhöz.]

KÖRTÉR ÉJJEL | B/59/01

KOLLÁZS, CERUZA, PAPÍR, 17 x 23 cm, 1959 › VÁLI ZSÓFIA TULAJDONA

1959 áprilisában, 17 évesen találtam föl/meg a festészetet. Karácsonyra kapott fekete fotóalbumba gyűltek kedves emlékeim, egy nevezetes villamosjegy, fényképek, pezsgősüvegcímké (Matyi bá'tól, az MTK edzőjétől kaptunk pezsgőt, hogy másodikok lettünk az országos bajnokságon, kétpárevezősben). Az album címe fehér ceruzával *Mégis szép az élet?!* (Nem voltam vidám gyerek.) A fotók körül díszítések, színes papírból ollózva. Aztán egy nap a kivágott papírokból ábrázolás született: *Légitámadás*. A második munka ez lett, a *Körtér éjjel*. A képen a zöld T betű az OTP akkori hatalmas fényreklámja a Móricz Zsigmond-ház oldalán. Előtérben a körívszelet a mára ipari műemlékké nyilvánított HÉV-indóház teteje. Középen villanyoszlop tetején óra volt, néztük, kell-e már indulni az iskolába. Látvány gyerekkori ablakomból. '92-ben le is fényképeztem; F/92/24. Nyolc-tíz ilyen kollázs születetett, később temperával is belenyúltam. Egy évre rá, az érettségi hónapjában vettem olajfestéket.

Idén, 2009. április közepén ünnepeltem csendben e képecskének, illetve a szakma kezdetének ötvenedik évfordulóját. Zsófi lányoméék ez alkalomból egy különleges tortával leptek meg. Művem ehető volt. (A fotó: F/2009/074) A reprót e-mailben kellett küldeni a cukrásznak, akinek ahhoz viszont nem volt szeme, hogy téglalorma süteményt szerkesszen alá.

Most, hogy a régi lakásunkat szétszedték, Zsófi fölvitte a három gyerekét – a kollázst ismerik, mindennap látják –, beazonosították a kép elemeit az ablakból.

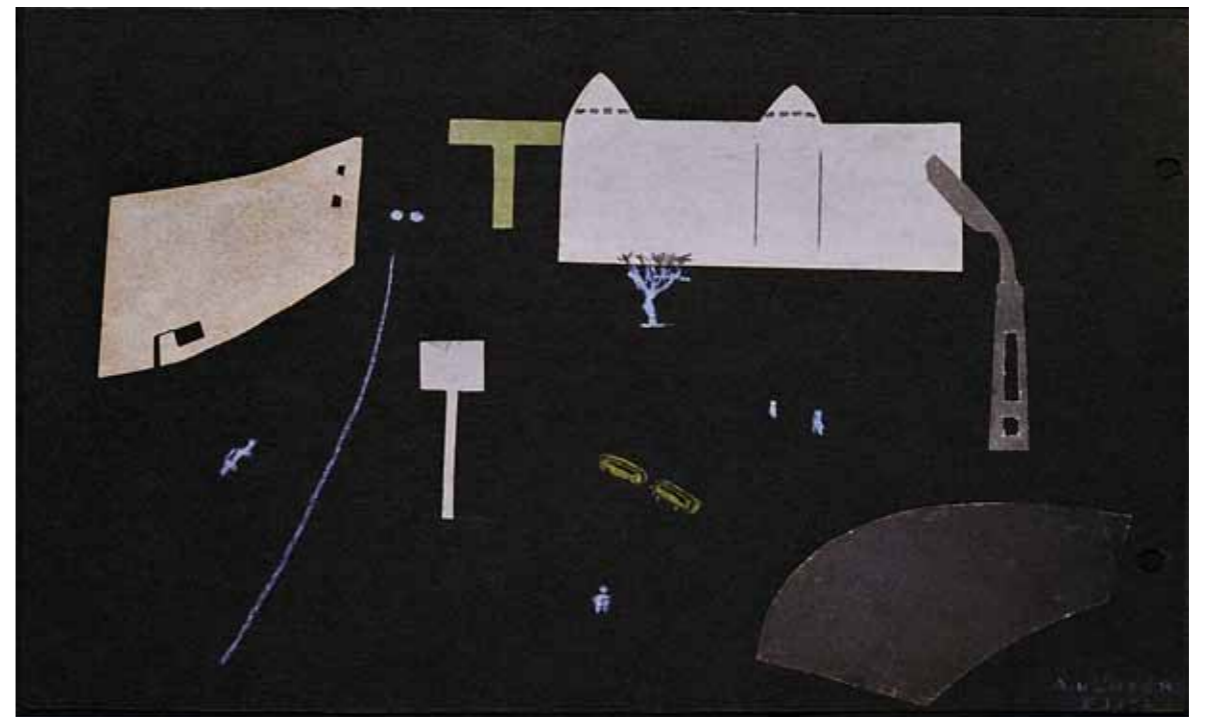

ÚTKANYAR I B/61/02

CERUZA, PAPIR, 17 x 23 cm, 1961 · VÁLI MIKLÓS TULAJDONA

1961. február. Annyit már tudtam a szakmáról, hogy festőnél mindig legyen vázlatkönyv. Számomra minden munka legszebbje a megszervezés, a hozzá-szerszámok kitalálása. Érettségi után egy nyomda karbantartó műhelyében lettem segédmunkás. Kínai típusú sötétkék munkaruha. Reggel hétkor már vállra akasztott faladában a csapatnak a fél liter tejek, sajtok. Ismeretlen felvágottak, lókolbász, túristaszalámi. A vásárcsarnok labirintusa. A nagy kínlódás a főiskolán kezdődött, heti két délelőtti fej, később akt, figurák (fotó: F/67/01), szénnel, amit utáltam. Másodév végén majdnem kirúgtak, megúsztam kettes osztályzattal. Egy portréval ma is gondban volnék. (Igaz, Pogány Gabi egyszer elegánsan azt mondta: megtanulnád, ha érdekelne.)

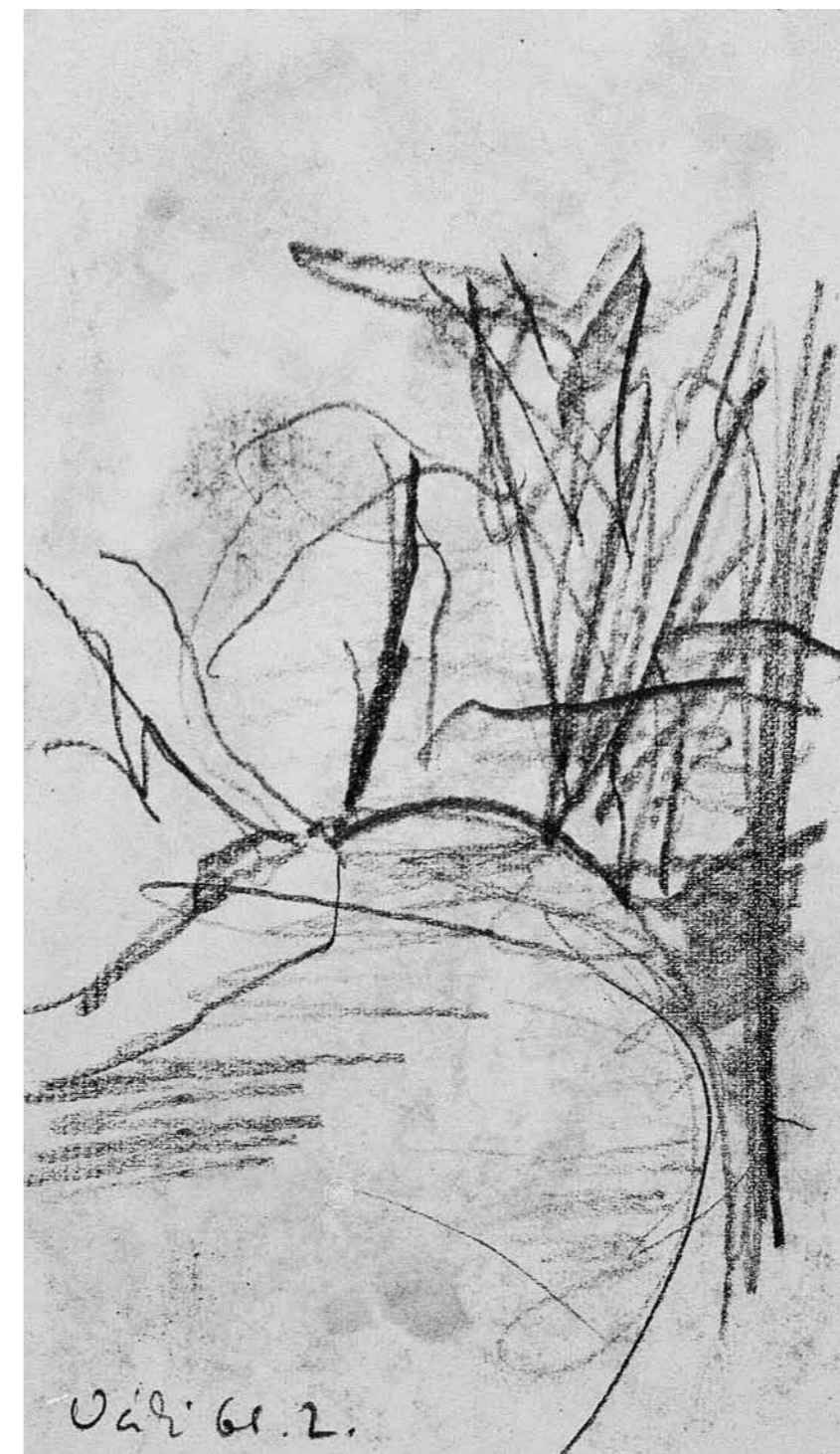
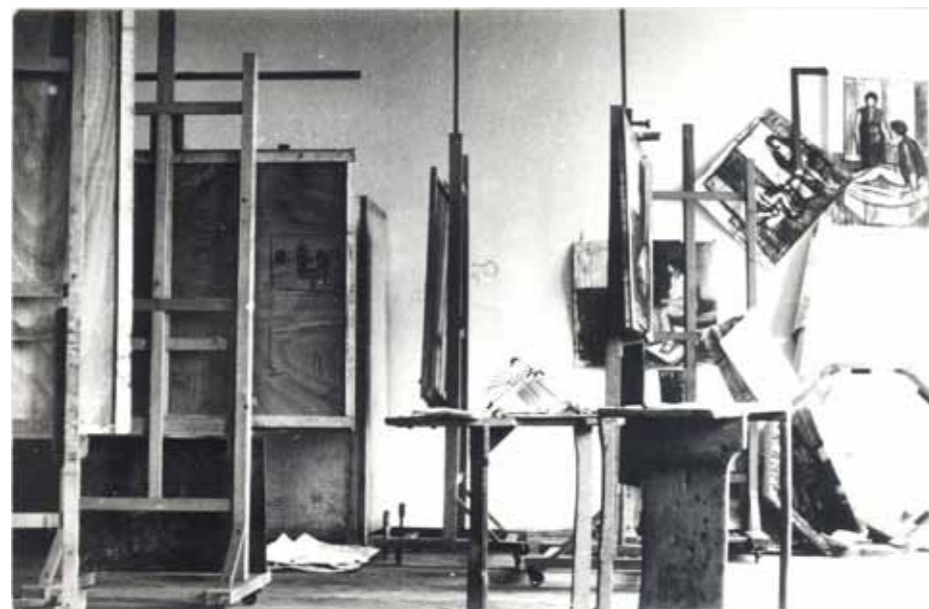

PÉCSI UTCA I B/62/01

PÁC, TOLL, PAPIR, 11,6 x 15,9 cm, PÉCS, 1962 · SZÜTS TAMÁS TULAJDONA

Nyár volt, már fölvettek a főiskolára. A Balatonra szerettünk volna lejutni Kecskeméti Kálmán barátommal, álldogáltunk az Osztapenkónál autóra várva. Végre megállt egy Skoda; *de én Pécsre megyek...* Összenéztünk, *köszönjük, az is jó.* Talán már akkor is a Martyn-műteremben háltunk, úgy emlékszem, Kálmán később lakott is ott. Megszerettem ezeket az utcákat, később, a nyári főiskolás művésztelepeken is erre állt rá a kezem, figyelmem. Az arányok, foltrendszerek mellett a tereket is tanultam. A nagy elődök tisztelete is, akaratlanul.

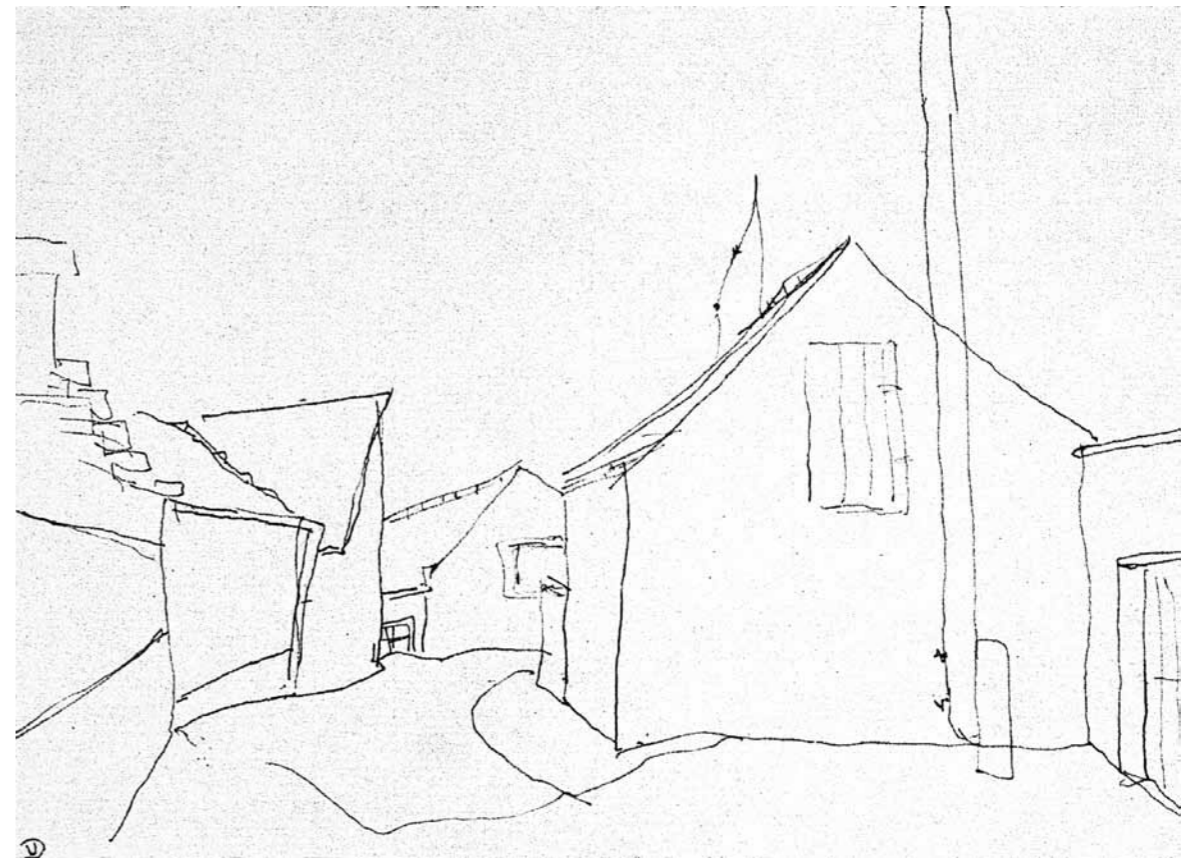



FŐISKOLAI FELVÉTELI RAJZOM I B/62/02

SZÉNRAJZ, PAPÍR, KB. 70 x 50 cm, 1962, CSAK FOTÓN VAN MEG

VÁLINEWS; J-levelek, 1995. április 26.:

„Egy hétig felvételiztettem leendő főiskolásokat. Tízszeres túljelentkezés, az első fordulóban egy félnapos fejrajz alapján ezt négyszeres létszámra kellett lefaragni. A zsűrik délben kezdődtek, előtte aludtam két órát, hogy bírjam. Napi 160 ember. Rajzaik alatt mappában otthoni rajzok, és tervek. Egy gyerekkel 60–100 másodpercet foglalkoztunk, ez elég is volt a döntéshez, de nagyon kellett figyelni, egy ember sorsáról volt szó. Tizenketten szavaztunk, hat igennel továbbjutott. Fegyelemmel át kellett lépni a mellékkörülményeken: koszos rajzlap, olvashatatlan aláírás, kulturátlanság, tapasztalatlanság. Utolsó nap bemutattam a zsűrinek egy rajzot, hogy én elfogult vagyok, ez itt barátom fiának rajza, mondanának véleményt, bekerülne-e a második fordulóba. Ítéletüknek nincs tétje, a fiú nem akar művészeti főiskolára jelentkezni. 11-ből 2 igen szavazatot kapott. A rajz fotónagyítás volt, előző éjjel csináltam, harminchárom éve evvel vettek föl a főiskolára. Nevettek.” Anyácskám (utólag mesélte) még Kádár Jánosnak is írt levelet felvételem ügyében (tízszeres túljelentkezés), arra hivatkozva, hogy ő kitüntetett pedagógus, Kiváló Tanító. Alighanem többet használt volt kollegája, Xantus tanár úr, állítólag kicserélte egy jobbra a rajzomat a fölvételin. A kifestendő enteriőrt pedig délben hazaloptam, Máté Gyuszi festő mesteremmel egy Braque-kép színeit kölcsönözve-lemásolva alakítottuk át. A beszélgetésnél Szrogh tanár úr megkérdezte, *Mire való az ablak? Igen? Szóval valamiféle kapcsolat a külvilággal... Na, beszéljen erről...* (Ablak és külvilág. Azóta is probléma.)

Aztán hét évre belsőépítész lett belőlem. Bele is szerelmesedtem. Másodévben Rexnek eladtam a festőállványomat. Ötödévben vásároltam vissza.

UTRILLO VESZPRÉMBEN I B/63/02

CERUZA, PAPIR, 15,6 x 24,2 cm, VESZPRÉM, 1963 · VÁLI MIKLÓS TULAJDONA

Veszprém, a Csomayak *ősi fészke*. A főiskola elején a legelső napon (1962. szeptember) fél órával korábban mentem, hogy a még üres teremben jó hátra és főleg ablak mellé kerüljek, kilátással a pasaréti hegyoldalra. Öt évig aztán csakugyan az volt a helyem. Másodiknak Csomay Zsófi érkezett. *Nem ülsz ide, mellém? – Ülhetek –* mondta figyelmetlenül. Akkor még E.-vel jártam, aki hamarabb tudta, mint én, hogy már rég Zsófiára figyelek. Csak két év múlva jöttünk össze. De már '63 nyarán Sátoraljaújhelyről, őt látni, autóstoppal (egy nap alatt) Veszprémbe. Különszobát kaptam náluk. Mamája linzertésztája. Vasalót is adtak, mert egy rajzomat pörkölni akartam, talán a színe miatt, ó ifjúság. Egymás mellett rajzoltuk Zsófi gyerekkori helyszíneit, a régi utcákat, én hol az ő modorában, hol...

Utrillóba is szerelmes voltam.

VESZPRÉM AZ UTOLSÓ NAPOKBAN I A/68/20

OLAJ, FAROST, 26,5X26,5 cm, 1968 · PÁNDI LÁSZLÓ TULAJDONA



ESZTERGOMI UDVAR | B/65/03

LAVÍROZOTT PÁC, PAPÍR, 11,7 x 19,3 cm, ESZTERGOM, 1963 · VÁLI MIKLÓS TULAJDONA

Idén tavasszal megnéztem a most restaurált (számomra hiteles) Botticelli-kiasszonyt az esztergomi várban. Az épület fölé új védőtetőt emeltek, gyönyörű kilátóval. Alattunk az öreg utcák, földszintes házacskák. Nem tudtam egyértelműen beazonosítani ezt az udvart, ahova hajdan főiskolásként beengedtek rajzolni. Pedig ott van.

Sárga Ingres-papír és kis illatszeres flakonokban több fokozatban hígított diófapác.

Fiam egyszer rácsodálkozott erre a munkámra, vágyott rá. Rég Hidvégi barátomé volt, aki hősiezen neki ajándékozta.

Ha egy lakatlan szigetre csak egyetlen rajzomat.

Ezt a méhzümmögésbékét keresem azóta is

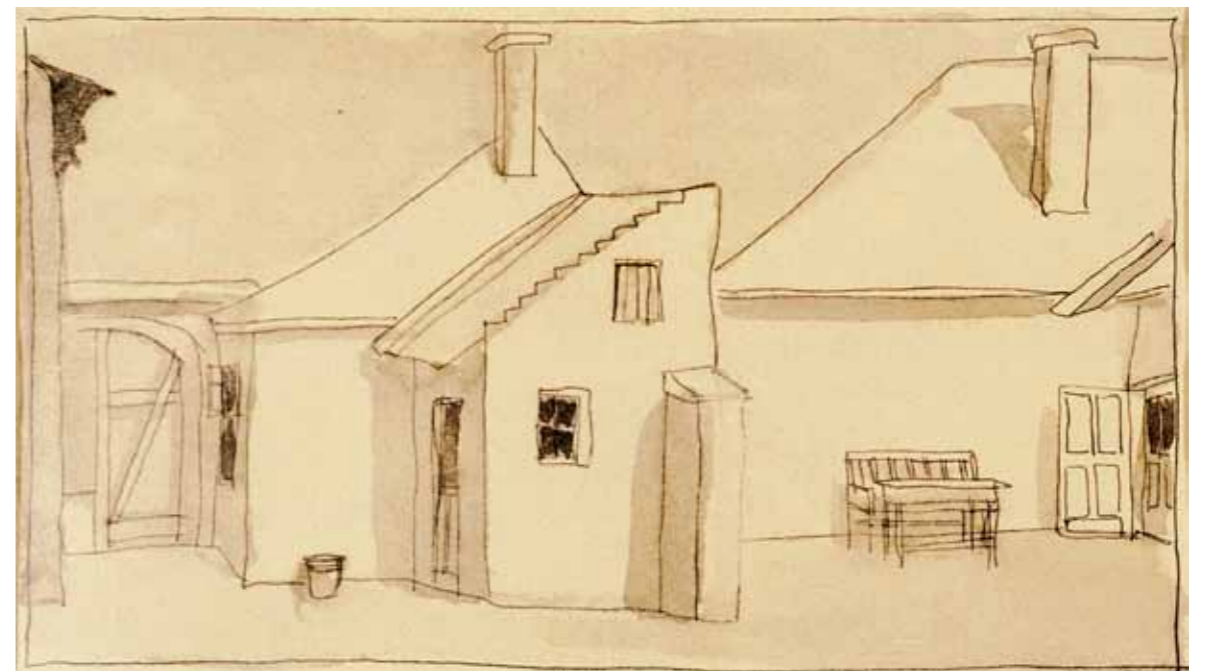

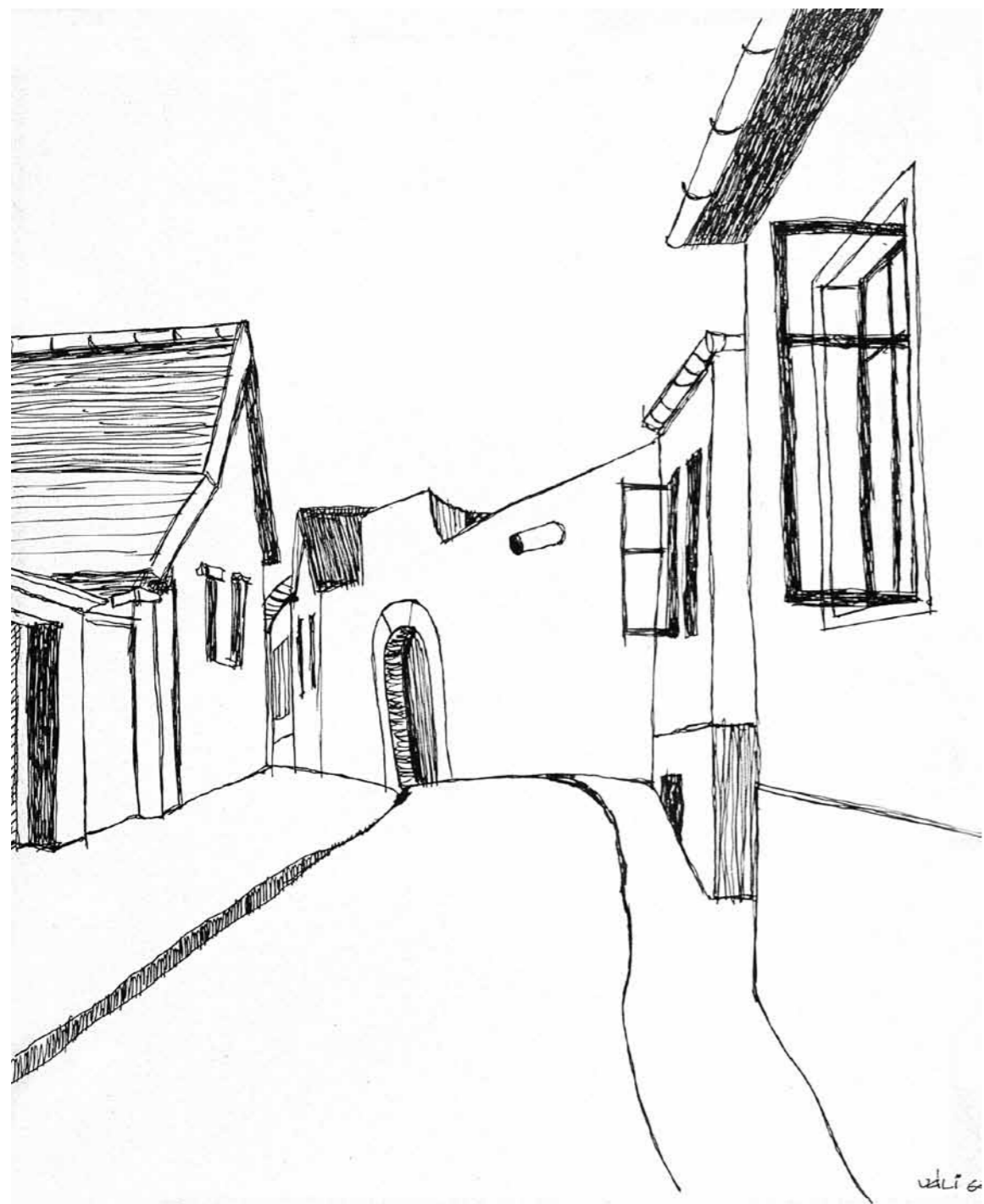

VÁC, UTCARÉSZLET | B/65/06

TUS, TOLL, PAPIR, 21 x 17,4 cm, VÁC, AZ OPUSZSZÁM ELLENÉRE 1964 › SZALAY LÁSZLÓNÉ TULAJDONA

Másodév végén is nyári művésztelep, ezúttal Vác, ahonnan aztán szerelmi bánatból kifolyólag igazgatói engedéllyel Pestre menekültem bolgár művészeti főiskolásokat idegenvezetni. Oroszul és németül. Igaz, ebben szerepe volt, hogy ígérték, utána meghívják magukhoz. Voltam is, Fekete-hegy, Koprivstica, Neszebar, csevapcsicsa, Anita.

Csomay Zsófi-, illetve építészmodorban készült szálkás rajz ez a váci is. Műszaki rajzhoz akkoriban a legkorszerűbb eszköz a tustöltőtoll-sorozat volt a Rapidograph, ráment a családi vagy. 0,2, 0,3, 0,5, 0,8 mm-esek, imádtam. Vonalzóhoz szorítva függőlegesen kellett tartani.

Zsófit elvittem Borsos Miklóshoz Tihanyba, tisztelgő látogatásra. A híres mediterrán kertje, a végében belakott műterem. Az ablakpárkányon otthonosan lyukacsos téglába tűzve ceruzák, ecsetek. Itt készült az a megrendítő Szabó Lőrinc-portré is.

Járom a nyakon-: ...A kertvégi kis műteremben... / járomból csavarulna az égbe a fej / s abból a néma jaj. / A márvány dübörgő hangjaival...

Illyés Gyula: Borsos Miklós: Sz. L. szobra

Borsos második mondata: *nem iskola kell egy fiatalnak, hanem mester.* Kisebbségi érzése végig megmaradt, hogy nem végzett magasabb iskolát. E rajzaimat látva dühösen rám ripakodott: – *Cérnarajzok?! Hogy hívják a kisasszonyt? – Zsófia* – mondtam. Orrom elé tartott egy 6B-s ceruzát, majd lendülettel néhány firkavonalat rántott a papíron. Közben tagolta, diktálta magának: – *zsó-fi-a.* Megértettem.

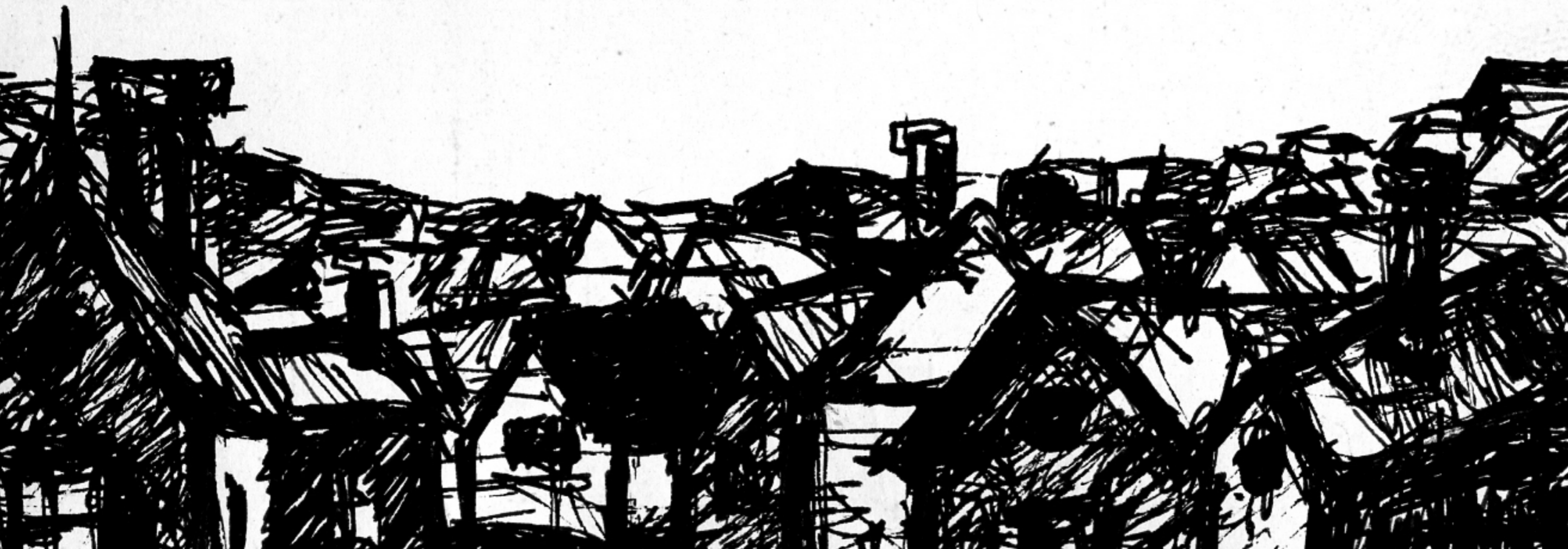
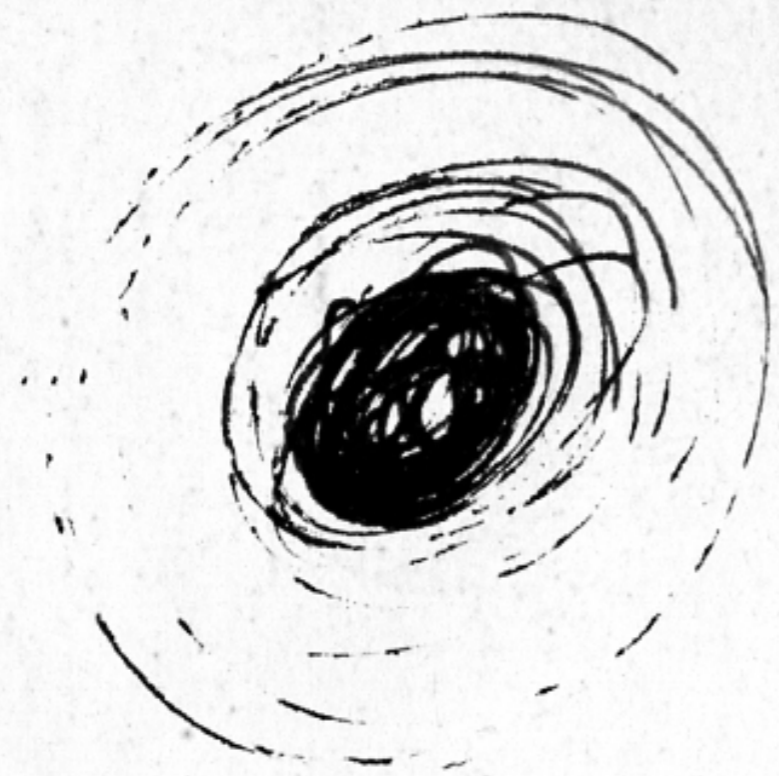

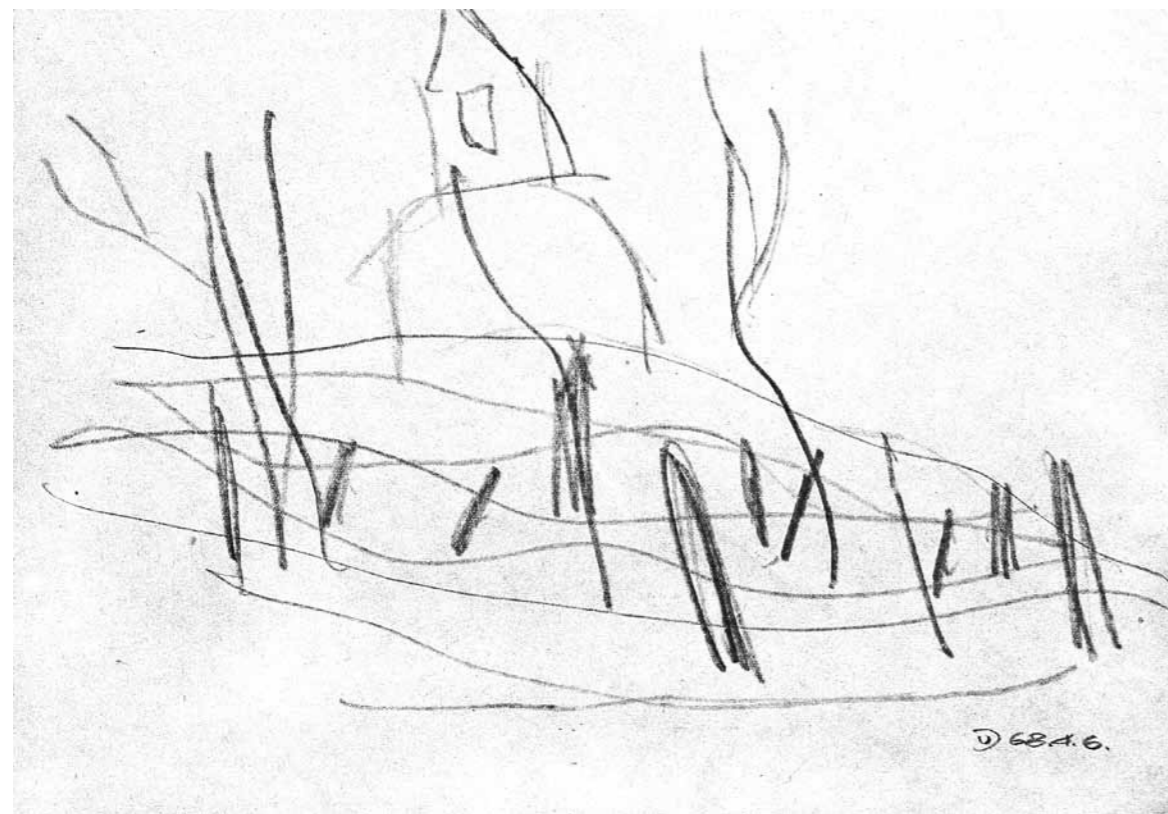

TEMETŐKÁPOLNA II. I B/68/26

CERUZA, PAPIR, 20,2 x 29 cm, TELKIBÁNYA, 1968 · A KOGART-GYŰJTEMÉNY TULAJDONA

1965 táján Ikarusszal Észak-Magyarország, tanáraink minden évben elvittek országot látni. Telkibánya fölött kis kápolna, előtte pici liget, kopjafás temető, és körben leszakad a domb. A fák alatti enteriőrből a szemközti hegy fenyvese látszott. Belebódultam. Szrogh tanár úrnak szóltam, mert szólhattam, hogy én most itt maradok. Nem azt mondta, hogy nem, hanem, hogy gondolja meg... – és elmagyarázta, mi minden vár még ránk. *Majd úgyis visszajön...*

Esküvőnk előtt meg akartam mutatni Katának ezt a csodát. Autóstoppal vittem. Néhány rajz és gouache is, ugyanerről. Aztán aludtam egyet a fák árnyékában, délidő volt. Kata a fák árnyékában olvasott.

Hogy szabadulni akartam dolgaimtól, 1990. november 22-én (S. szám: 9088) Esterházy Péternek is adtam néhány képet és rajzot, segítene szétajándékozni, én nem győzöm. Mészöly Miklós később érdeklődött, de sosem tudta meg, hogy születésnapjára ezt a rajzot tulajdonképpen E. P.-től vagy tőlem kapta... A rajz az ő hagyatékából került a KOGART tulajdonába, most láttam egy katalógusban.

VÁZLAT A MŰTEREM-RÉSZLETHEZ I B/68/35

TUS, PAPÍR, 20,5 x 30,3 cm, 1968 · JÁMBOR MARGIT TULAJDONA

Ahogy a nagyok képvázlatait láttam.

Festőállvány, festőasztalom, egy nagy tábla támaszkodik az íróasztalnak, amin a rádió áll. Ezek szerint negyven éve a jégsekrényből átalakított (később guruló) festőasztalon befőttesüvegben tartottam az ecseteket. Jobboldalt a rádió szellőzórácsának rajza pontos. A lenolaj ma is ugyanabban a lapos üvegben, hátul feketélik. A láda oldalán alul a csak számomra olvasható felirat: *STOA*. A *T* betű keresztnek formálva. A sztoicizmus a hatvanas évek elején vágott fejbe, Seneca: *Erkölcsei levelek*. Később kerestem kapcsolatát hitünkkel.

Nem emlékszem, lett-e a vázlatból valaha kép.

Dehogynem, hiszen meg is van. Most került haza anyácskám hagyatékából:

FESTŐASZTALKA, MEG EGYSÉBEN I A/68/18

OLAJ, PAPÍR, 22X24,5 CM, 1968 · MOST AZ ENYÉM

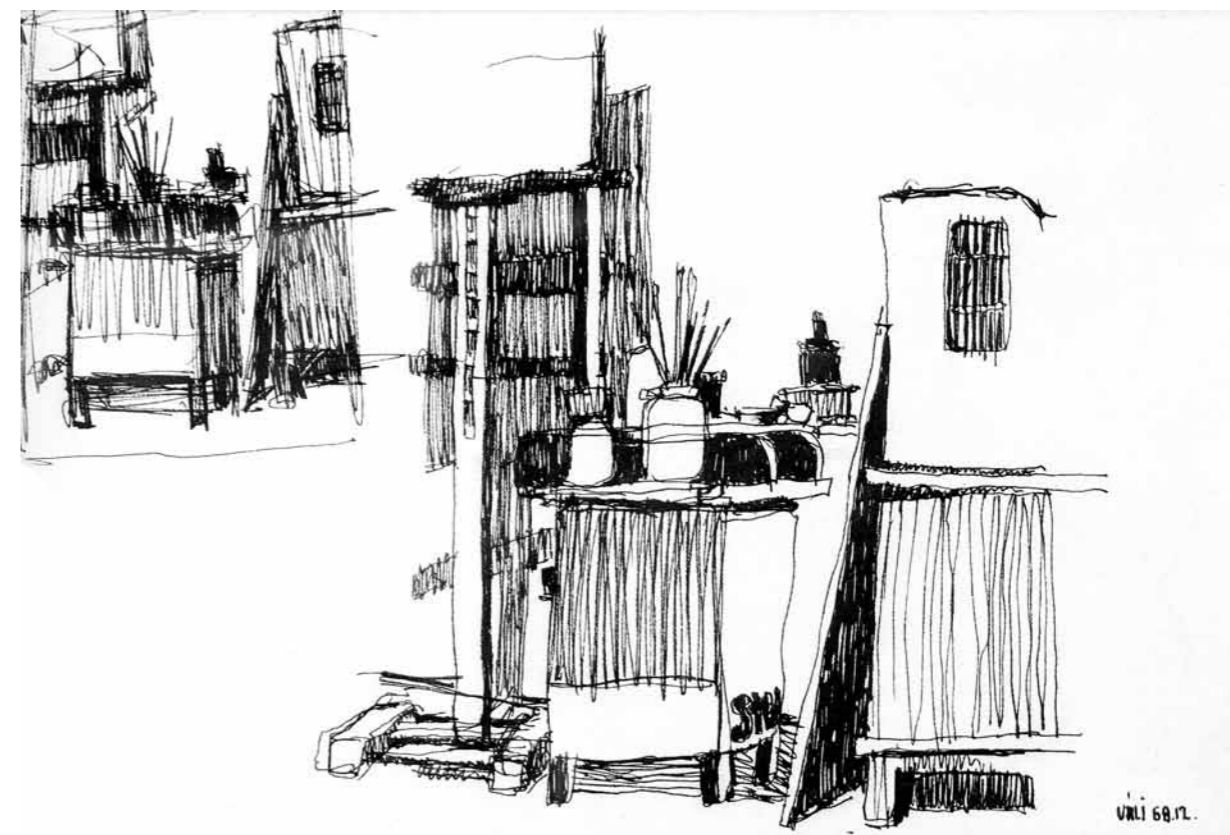



ZEBEGÉNY I B/68/36

TUS, PAPIR, 33,5 x 51,3 cm, ZEBEGÉNY, 1968 · JÁVOR KATA TULAJDONA

Zebegény, a nevezetes Szőnyi-táj, a nézőpont is hasonló, kilátás a temetődombról, a Duna öble, és a szemközti hegyek. Csak itt önkényes vonalritmusokon a hangsúly. Az eget-felhőket is dombnak rajzoltam. A templomot egy lendülettel kettévágtam. Nászutunk helye, hete.



LIGET | B/68/40

GOUACHE, PAPÍR, 19,7 x 29 cm, TELKIBÁNYA, 1968 › A MAGYAR NEMZETI GALÉRIA TULAJDONA

Telkibánya, a kopjafás temető a dombtetőn. Pár perces ecsetrajz. Önbizalommal vagy talán boldogsággal formált munka.

A gouache-technika az akvarell és a tempera között félúton, az áttetsző és a fedőfestés között; mindkettőt tudja. Porfesték kell hozzá, kazein kötőanyagának és tartósítószer (talán méz), penészedés ellen.

A rajzon a foltosság valami festékoldódási hibára utal.

A téma egy későbbi földolgozása:

KÁPOLNA ÉS KOPJAFÁK | A/68/14

OLAJMONOTÍPIA, PAPÍR, 43,5 x 46,3 cm, 1968 › A SÁROSPATAKI RÓMAI KATOLIKUS EGYHÁZI GYŰJTEMÉNY TULAJDONA

Hiába számoztam festménynek, inkább grafika ez is, ide tartozó. Három hónap múltán ugyanez a Telkibánya-téma olajmonotípiával, nagyobb méretben. Üveglapra rajzolhattam ecsettel, rányomkodva a rajzpapír. A felület egyenetlenül vette át a festéket, a színek ettől vibrálnak, gazdagabbak. A határozott foltok láthatóan utólag, már a papíron, ecsettel utánahúzva, nyomatékosítva. Azok adják a fő ritmusjeleket. A dombosságot megjelenítő vonalkák fölvezetik a szemet az intim főtémához.



NAGYMAMA SZOBÁJA III. | B/69/12

LINÓMETSZET, PAPÍR, 15,5 x 14,8 cm, 1969 · JÁVOR KATA TULAJDONA

Friss házasok, új lakhelyen, a Gellért-hegy tetején, egyetlen szoba, az ajándékba kapott mindenféle bútorok. Lecsapott sarkú kártyaasztal a nagymamától, kárpitozott karosszék a perzsa szakos Évától.

Diploma után egy-két évig foglalkoztam linómetszéssel. Kár volt abbahagyni. A kétszínűség egyértelműsége, fegyelme. Fehér, fekete. Vonal se nagyon, inkább csak foltok. A formák itt az értelmezhető határán; egy tejes(?)üvegbe és a székháttámla párhuzamosaiba tud kapaszkodni a szem. Ez teszi elfogadhatóvá a középső és alsó régió izgalmas, de szinte olvashatatlan bonyodalmát.

Egy másik változata:

NAGYMAMA SZOBÁJA II. | B/69/11

LINÓMETSZET, PAPÍR, ÁTM. 25,4 cm, 1969 · BALOGH GYÖNGYI DR. TULAJDONA

Rábámultam most, mi az a fehérrel csíkozott fekete folt a falon. Natura, valóság, tényleg ott volt. Tanulmányokat mindig úgy kezdtem, hogy a leírt ötletek után a papírokat gondolatonként szétvágtam, s elkezdtem csoportosítani. Így formálódott ki a szerkezet, ami akár a Mengyelejev-táblázat, a végén kimutatta a gondolati lyukakat. Végül immár végső sorrendben, papírcsíkra ragasztva.

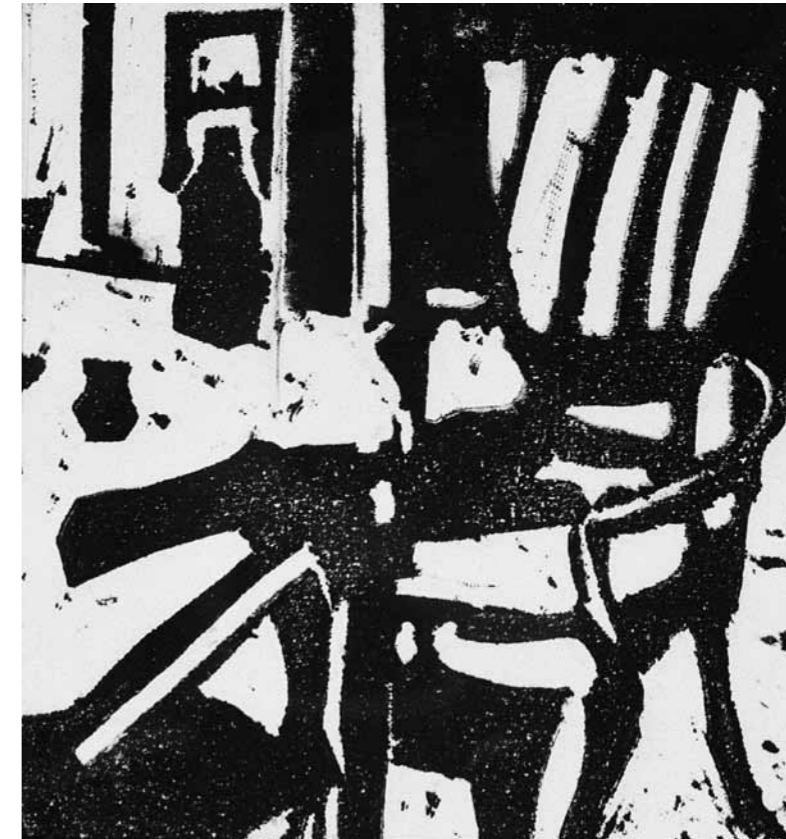

NOUSE IS | B/69/17

KOLLÁZS, PAPÍR, 15 x 15 cm, 1969 · FINTA JÓZSEF TULAJDONA

Kedvelem ezt a kis tiszta kollázst, és örülök, hogy első főnökömhöz került, de nem ez a fontos, hanem a dátum, 1969 emléke. Azokban a hónapokban elegáns külkereskedelmi vállalatokat kerestem föl, hónom alatt mappával, hogy reklámgrafikusnak szegődnek, a mappát itt hagyom, döntsenek. Egy feltételem van, kötetlen munkaidő. Udvariasságból nem nevettek ki ott, azonnal. A mappában gondosan erre a célra készült tipográfia-tervek, egyre emlékszem konkrétan, fehér ládabetűkkel egy kék reklámszatyor, akkor az még ritkaság volt. Könyvborítók, prospektustervek. Meg ez a kis kollázs a szabad művészetek jegyében.

Akkor már nem a Lakóterv Hotel Duna Intercontinental elit és kiemelten premizált tervezőcsoportjában dolgoztam, Finta keze alatt, hanem tervező belsőépítész státusban a Közért Karbantartó és Szolgáltató Vállalat szénkályhás, földszintes barakkjában. Mert (akkoriban példátlan módon) hatórás munkaidővel. Kialkudtam. Háromkor már otthon festettem.

Diploma 1967-ben, rá két és fél évre már szabadúszó, szabad lándzsás, *free-lance artist*.

A Nagy Ugrás. (Úgy számoltam, nyolc évem majd rá.)

Jobb ez a munka a kerete által? Tagadhatatlan. A hetvenes években volt egy francia kiállítás a Műcsarnokban. Egy kisméretű gyönyörű Braque, a kép szélétől a keret széléig 19 különböző felülettel. Zsákváson paszpartuval legbelül.

Javíthat-e keret képet? Sajnos igen. Erről külön könyvet kéne írni. Még remekművön is emelhet. Egy keretezőszeni és egy Rippl-Rónai:

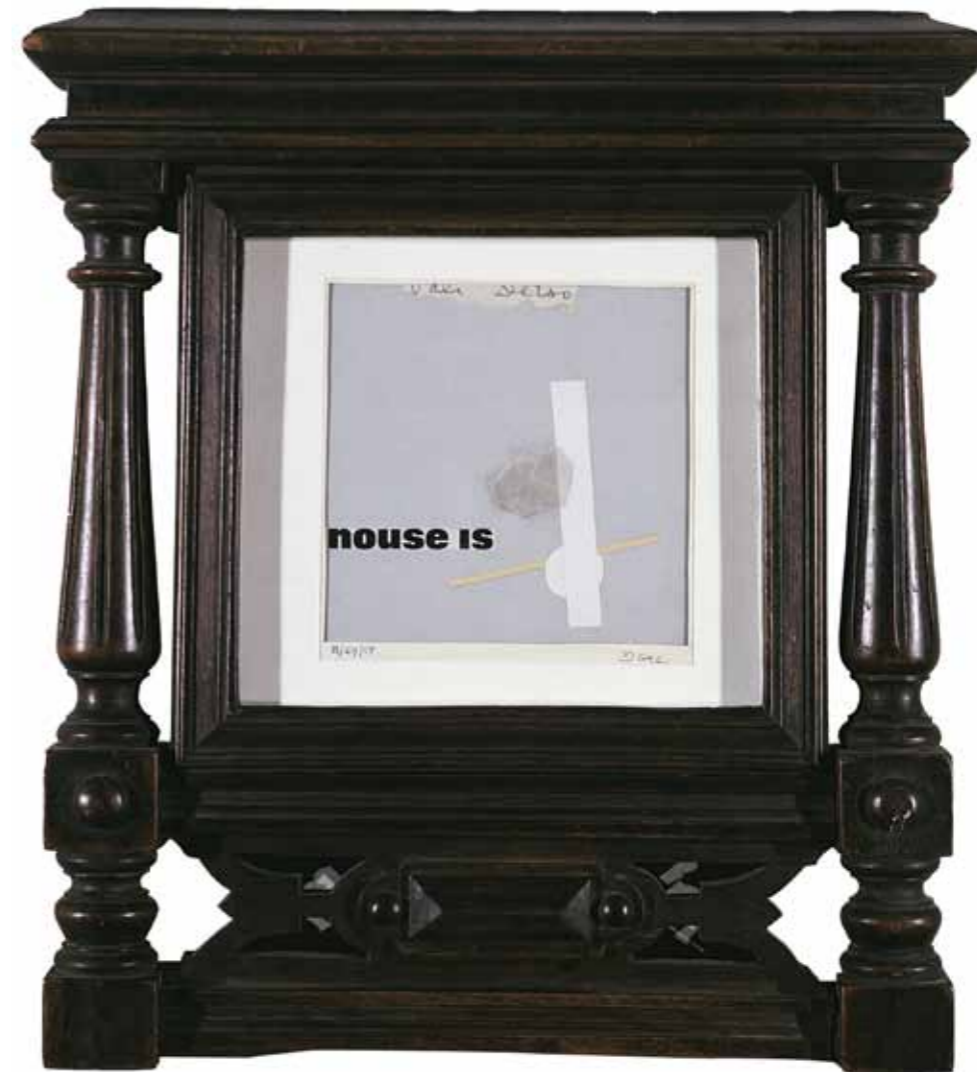



VÁZLATLAP AZ AVIGNONI SZERELMESEKHEZ | B/71/04, 05, 06

TOLL, PAPÍR, 21 x 29,5 cm, KECSKEMÉT, 1971, CSAK REPRÓBAN

1971 áprilisa, kecskeméti alkotóház, életemben először.

Tömény év volt. Naplóm alapján:

A Varázshegyet olvasom (azóta is).

Kecskemét alkotóház, előttem abban a szobában Kondor. Képek: Nagy keresztút, Avignoni szerelmek, Siena–Párizs, és ami közte volt.

Miskolci meghívás a múzeumba: ötméteres pannó 4 nap alatt.

Sajószentpéter: szekó a templomba (Demeter István atya meghívása).

Opusjegyzőkemet (visszamenőleg is) megírom.

Augusztus 7.: Erzsébet disszidál.

Szeptember: nagymarosi alkotóház.

37 kép, megtartott: 16. Rajz: 4

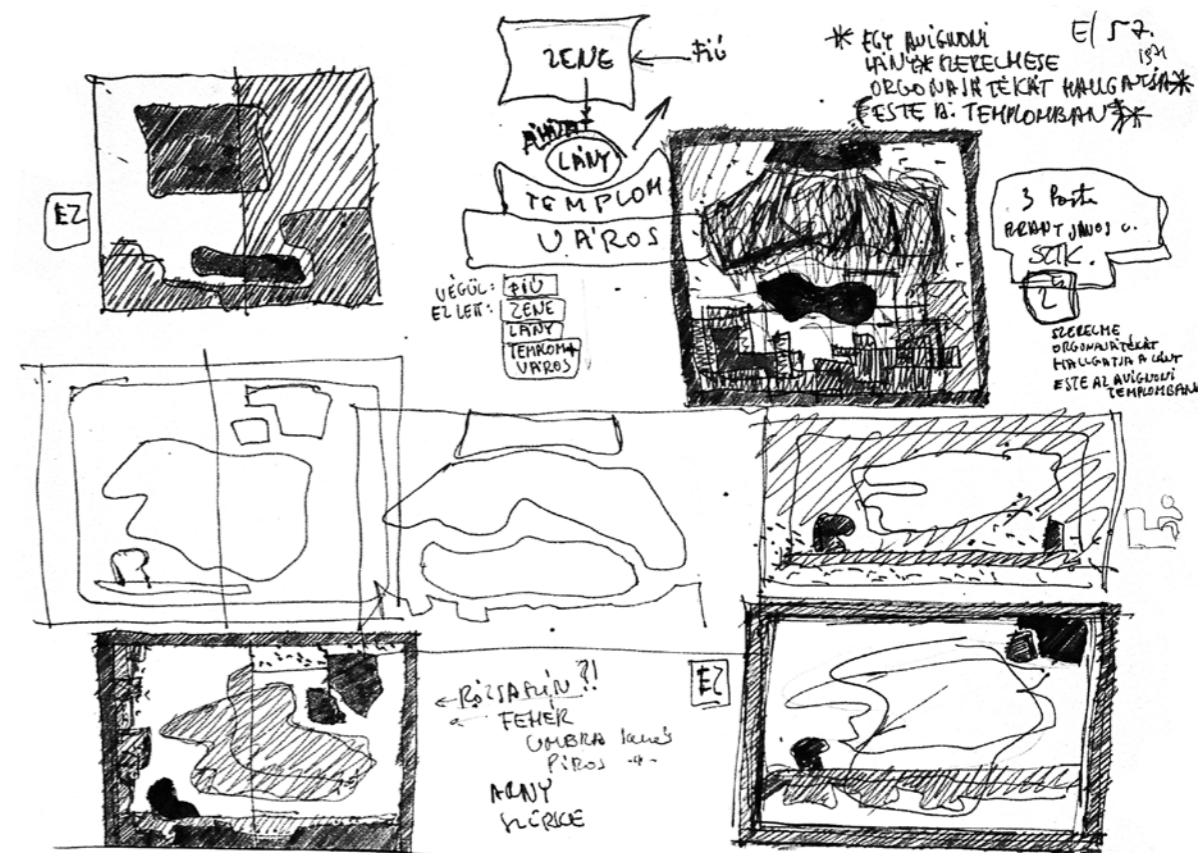

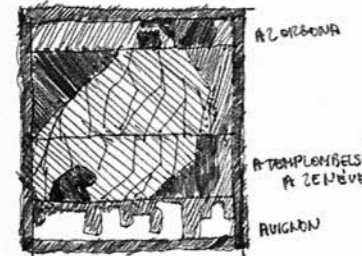

szín { GYONORSÉGES
RABTÓRÓ
VILÁGOS

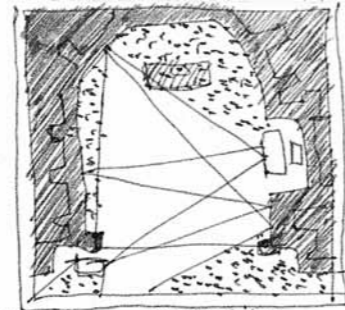

ALAPRAJZILAG
EZ UDVAI KÉNYET

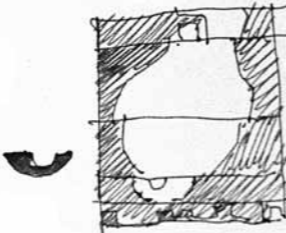
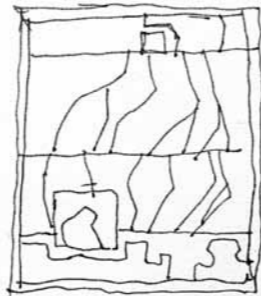
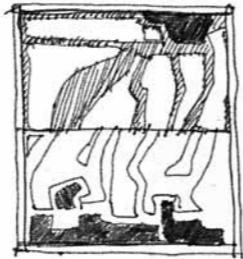
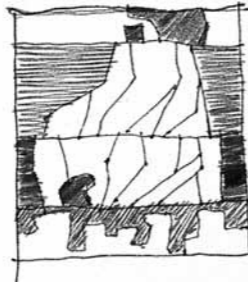

E/59
1971

A/7/12

LEBEGŐ

kiételek! 2. emeleti
világítás

2. emeleti
földszint

v.a. szilárd
világítás (- felt. k. ned. b. =
mit - pára.)

szobák

szilárd felület? - olvas
asztalok! ELIS VILÁGÍTÁS

Világos kőzet → nem kiadó, (Pm
villanó energia világot)

54. old. ARKÁDIAI

ES. MI LÉNYE
HA IGY FÉLBE
NEM MEG?

A FIÚ ORGONA	A LÉNYE
A LÁNY AKI SÍC!	
ALAVILÁGÍTÁS TÉNYES BŐR	

A FIÚ	SZERELME
ORGONÁK	ORGONASZÉK
A LÁNYNAK	HALLGATÓJA A LÁNY
ALAVILÁGÍTÁS TÉNYES BŐR	ALAVILÁGÍTÁS TÉNYES BŐR

EZ ↑

A FIÚ ORGONA	A LÉNYE
A LÁNYNAK	
ALAVILÁGÍTÁS TÉNYES BŐR	

A FIÚ ORGONA	A LÉNYE
A LÁNYNAK	
ALAVILÁGÍTÁS TÉNYES BŐR	

AVIGNONI SZERELMESEK I A/71/12

OLAJ, FAROST, 4 TÁBLA, 140 x 100 cm, KECSKEMÉT · A MAGYAR NEMZETI GALÉRIA TULAJDONA

Vázlatainál először a kulcsfogalmakat próbáltam megkeresni: FIÚ, ORGONA, ÁHÍTAT, ZENE, LÁNY, TEMPLOM, VÁROS. Aztán kialakult a négy tétel, ahogy a rajzokon jól követhető. Mint egy igazi néhai építész, az elején még alaprajzzal is próbálkoztam. Aztán lassan kialakult:

1. A fiú az orgonánál. Egy fiú mégiscsak inkább szögletes. Oldalnézetből ábrázolva, kissé szabadon értelmezve, ahogy őt körülveszi az orgona szerkezete.
 2. A Bach-zene szövete, mondjuk így.
 3. A magába mélyedt befogadó lény, lány, nagyon fehér.
 4. Várossliluett, ahol vár is van meg templom. A színe: esős.
- A történetet meg is írtam a naplómban.

DÁTUM: 1971.4. FÁJL: HTML-2009/AVIGNON.HTM C.00366

ESTE, AVIGNONBAN (AMÚGY ISKOLÁSAN LEÍRVA)

Meleg október első napjai, búcsú Riviera kisasszonytól. Most már Párizs, Párizs felé –

A délután közepén értem Avignonba. E városra mindössze egy napot szántam. Tudtam előre dolgomat: először is megkeresni azt a mágikus őskori kődarabkát, ami egy varázsló vagy talán egy harcos fejét ábrázolja, a múzeum után pedig a körfallal védett középkori várost kacskaringóival, s majd holnap délelőtt tisztelgés a nagy öregúrnál; a pápai vár meglátogatása.

A kődarabka egy hosszú folyosó végén trónolt, falfülkében, zöld bársonyon, erősen megvilágítva. Kicsi volt, hatalmas, méltóságteljes és lenyűgöző. Mint a tökéletes láttán mindig; elszomorodva tűnődtem rajta – (mit ér e mellett bármi is) – és Miro, Klee és Moore ugyanezt gondolták mellettem álldogálva.

Csengettek, elzavartak és alkonyodott. A szobrocskát magammal vittem, és nem is igen láttam a kereskedőházakat, íveket és ablakokat – pedig igyekeztem. Eleredt az eső, és ez jó volt, lehetett kapu alatt ácsorogni. Egy öregasszony vonszolta magát a sötétedő szűk utcácska közepén.

Keservesen, szélesen támaszkodott két fura botjára (a járdán nem fért volna el velük) – a nagyobb biztonság kedvéért háromágúvá válva értek földet.

A néni mögött lépésben egy új Renault ballagott. Arra gondoltam, talán használhatóbbak lennének ezek a mankó-botok kis kerekkel ellátva. Hamar beláttam, ez csacsiság, akkor már inkább úgy kéne, hogy először is egy fém harántmervítő, és... vajon milyen körülmények között jut vacsorához egy ilyen asszony?

Az eső éppen csendesedett, továbbindultam. Az utcácskák kihaltak, már minden szürke volt. A leheletem meglátszik, így hát nem lehet igaz, hogy csak hat fok alatt van ilyen ... igaz, hogy fázom, de az is igaz, hogy a tornacipőm átázott.

Kopott, mindigottvolt lépcső kerül elé, templomhoz vezet. (Vajon miért építhették az utcaszintnél méterrel magasabbra?) Az előtetőnél búcsúzik tőlem az eső, belépek.

Belépek, de hova? Erre-arra egy-egy gyertya, amúgy koromsötét, s bent tombol, dörög, lobog és repül egy diadalmas Bach-fúga, a d-moll... ijesztő.



térdeplőlépcsőn ül-kuksol összegörnyedve, hátát egy pillérnek támasztja. Hosszú haja van – biztosan szőke – karjával átfogja lábait, homloka a térdén nyugszik. Nicsak, egy lány. Ő is kábult a zenétől.

- Zajtalanul és illedelmesen továbbmegyek. Hogy is volt? ... az előbb megemelte a fejét, attól vettem észre. De hisz nem is az új vendégre – rám – nézett, hanem előre, a rácson át egy falfülke felé, ott egy kis fény dereng.

És akkor megértettem. A fülkét majd' kitöltő orgonapult mögül egy fiú feje látszik időnként, vállig érő haja a zenével mozdul, tiszta és átszellemült arc, nagyon szép. Most felénk – felé – pillant, a semmibe, mert a fény nála van, és a zene is. Hiszen a lánynak játszik!

Eltűntem, elosontam a sötétben, ők ottmaradtak ketten egymásnak, Sebastian Bach vigyázott rájuk. Késő éjjelig sétáltam még a meg-megeredő esőben, s igyekeztem a pocsolókat kikerülni (bár a tornacipőm már csuromvizes volt).

Másnap aztán megnéztem a várat is. Szép, nagy vár.

Óvatosan megindulok előre. A zene a főhajó tulsó végéből szól. Mintegy buzdításért visszanezdek; arra a kapu nyílása dereng s két moccanatlan folt bontja meg a padok sziluettjét – két fej körvonala, így hát nem vagyok egyedül.

Mint annyi más értelmetlen feladat, ez is vonz – a zenét földeríteni – lassan lépdelek tovább, csendben. Elérem a szentélyt leválasztó áldoztatórácsot, ez megállít, s oldalra terel tovább. Ez már igazi frontvonal a győzedelmes orgona csatazajával, a – d-moll – minden ereje – irtózatosszerű a falak, a sötét csendjének és a zene hangosságának kontrasztja. A hang forrását még mindig nem találok, de egyszer csak a rács tövében, lent megmozdul valami. Fölrezenek, ijedség – mit tagadjam iszonyú ijedség egy pillanatra, hisz én olykor a szélgyörgötte csomagolópapírban is alakot látok éjjel, hazafelé. Kapkodó igyekezettel próbálom megfejteni az alig láthatót – ó, csak egy ember. Egy lány. A

MINIATÚRÁK | B/73/06

KOLLÁZS, PAPIR, KB. 16 x 11 cm, 1973 · NÉMETH LAJOS DR. TULAJDONA

Azt hiszem, ezen mindnyájan átestünk. Akkortájt készült nonfiguratív képeim alapja is ez lehetett, rácsodálkozás látványrészletekre. A feladat: az ilyen vagy olyan módon meglelt folt-, szín-, és vonalritmusok képbe szervezése. Kollázsindításnak adva volt építészkoromból a kötelezően összefirkált fehér rajzlap, munkaasztalom terítője, amire papírfecnik hullottak. Nyilván kissé ide-oda tologattam, igazgattam őket fölragasztás előtt. Vagy nyolcvan készült, szerencsére nem sokat hagytam meg. „Ujjgyakorlatok” címmel indult a sorozat, arra csakugyan alkalmas volt.

A következő években ezt a funkciót a fényképezőgép vette át, újságpapírszeméttel borított parkettám részletfotói, festménytémák.

PADLÓSZEMÉT | F/77/01

MŰCSARNOKI KIÁLLÍTÁS, AZ ELTÉPETT SZEMÉTFOTÓK | F/81/09

Ezeket a fotókat tettem falra a '81-es műcsarnoki kiállításomon. A kollázstechnikához 1980-ban, a kecskeméti alkotóházban nyúltam újra, de már egészen más gondolkozásmóddal. Azok épített szerkezetek, mondjuk így: absztrakt tájképek.



ERDÉLYI LAP I. | B/73/18

TUS, PAPIR, 21 x 29,5 cm, ERDÉLY, 1973 › DOBSZAY AMBRUS ÉS NAGY ANNAMÁRIA TULAJDONA

Vadászöld vászon, középen zakómerevítő szivacsbelés, belül kék selyem: ezekből a rétegekből állt össze a magam varrta hálósák. Mellé a tarisznya. Ugocsay Lacival, szintén néhai belsőépítész, ketten indultunk Erdélybe. Az azóta itthon is méltán ismeretté vált Zerkula bácsi cigánymuzsikushoz kéredzkedtünk be éjszakára. Takaros szobák, terítők; nagyon nehezményezték, hogy ragaszkodtunk a szénapajtához. Esténként beszélgettünk, aranyos kis feleségével járták a lakodalmakat, a férfinál hegedű, az asszony nagybőgőn kontrázott, nekünk is megmutatták.

Jártuk a hegyvölgyeket, egyszer egy siratásra is betévedtünk. Sokan áldogáltak a ház előtt, a belső szobában is, senki nem kérdezte, kik vagyunk. Az ágyon felravatalozott fiatal férfiról időnként elhajtották a legyeket. Felesége siratóénekéből megtudtuk, hogy nem tagadta meg férjétől a borocskát.

ERDÉLYI LAP II. | B/73/19

TUS PAPIR, 21 x 29,5 cm, ERDÉLY, 1973 › JAHODA MAJA TULAJDONA

Néhány évvel később Szütsöt is elvittem ide, illetve ő vitt zöld bogárhátújával.

GYERGYÓI DOMBOK | F/78/03

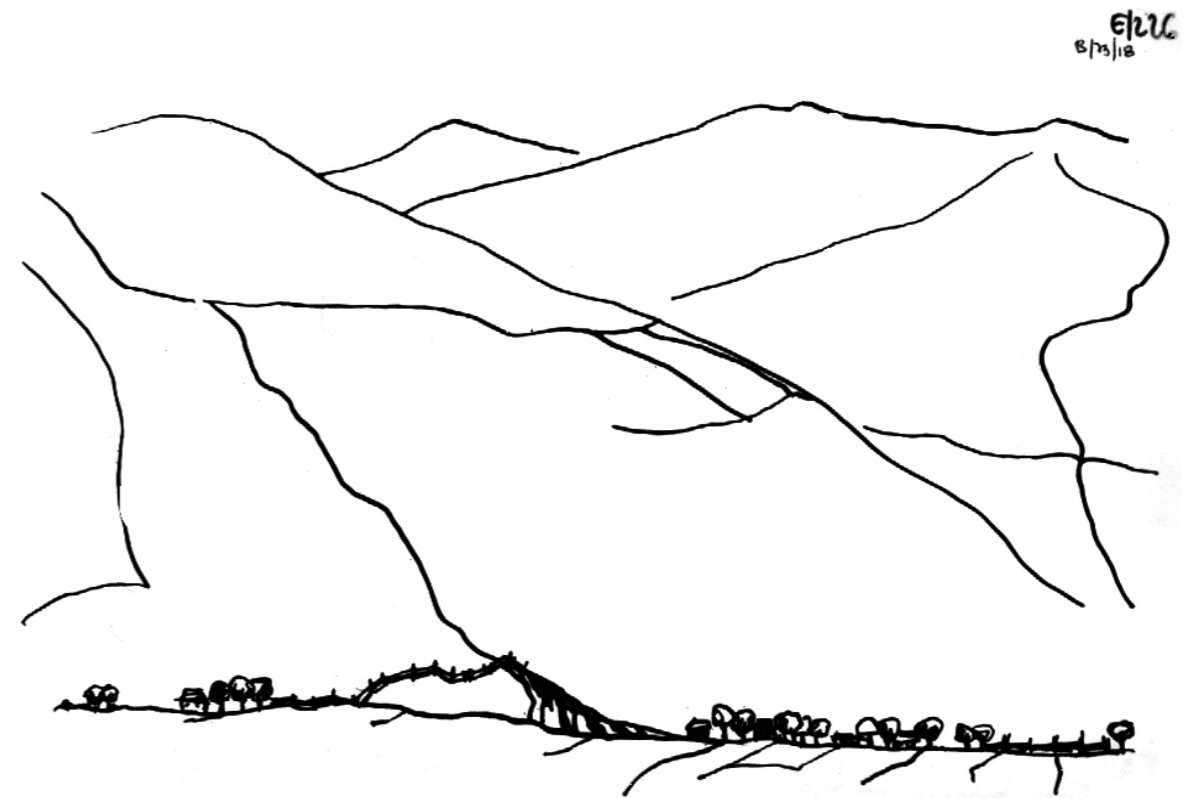

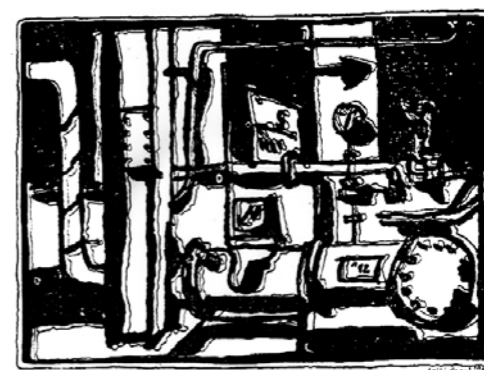
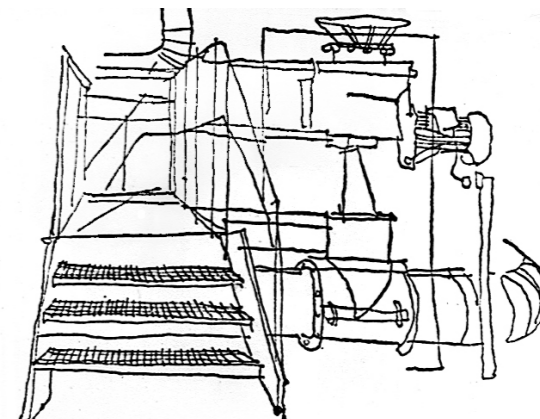
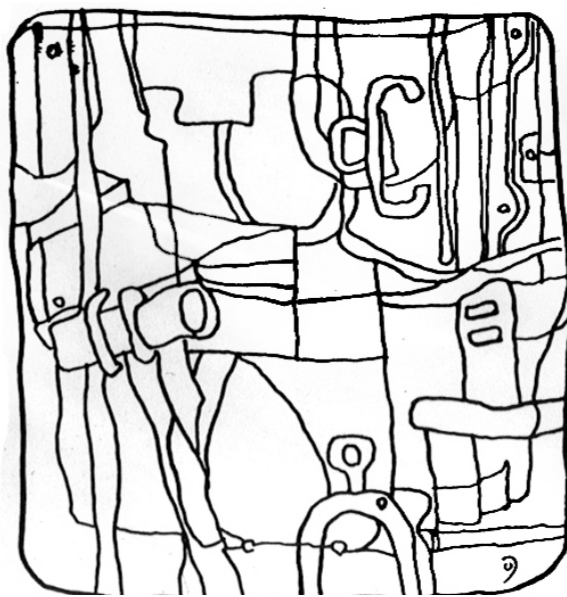
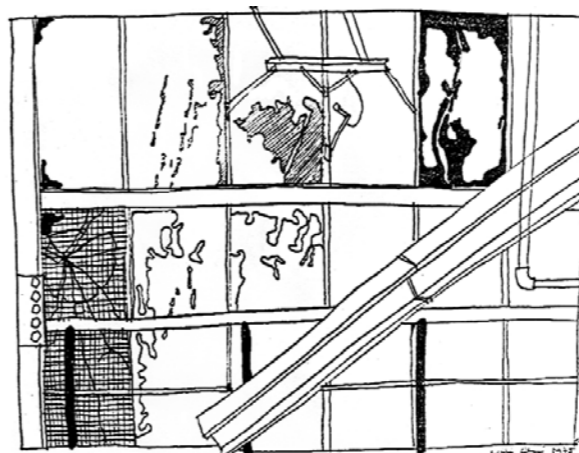

HEGEDŰSZÓLÓ | B/78/05

CERUZA, PAPIR, 59 x 48,3 cm, 1978 · A KECSKEMÉTI KÉPTÁR TULAJDONA

Úgy kezdődhettek ezek az Ingrespapír-rajzok, hogy '74-ben küldtek postán egy meghívást az Egri Akvarell Biennáléra. Volt úgy, hogy ezeket a kissé meghátterezett ceruzarajzokat elfogadták akvarellnek. De inkább grafikakiállításokon szerepeltek. Idegenek, távoliak ma már nekem. A képet a Cifra Palota raktárából egy osztályvezető évekkal ezelőtt kikérte, irodájában lóg a megyei múzeumigazgatóságon.

Múzeumé, mégis látni.

Egy alomból még:

SZERELEM ELŐTT | B/78/01

SZÍNES CERUZA, PAPIR, 65,5 x 51 cm, 1978-1987 · SZEPEŠ LÁSZLÓNÉ TULAJDONA

LEBBENŐ | B/78/02

SZÍNES CERUZA, PAPIR, 65,5 x 51 cm, 1978 · A KECSKEMÉTI KÉPTÁR TULAJDONA

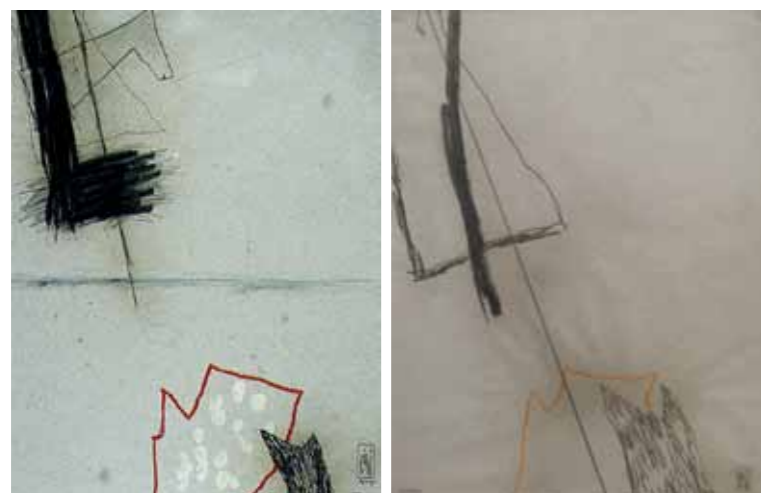

ÚT AVIGNONBÓL | B/80/05

KOLLÁZS, PAPÍR, 16,3 x 12,6 cm, 1980 · A MAGYAR NEMZETI GALÉRIA TULAJDONA

A fene érti. Majd harminc év után nem emlékszem, hogy jött ez össze. Sokkal jobb munka, mint amelyet én ki tudnék találni. Nagyon idegen és nagyon szeretem, lehet, bőven értékén felül. Bár a Nemzeti Galéria kiválasztotta (két szatyorral vittem föl nekik). Nem tudom, mit jelent. Középen jobb szélén talán egy hajóorr. Nekem már akkor is tetszett, meg is festettem gondosan, olajjal, szolgálaián követve a mintát. Vagy másfél méteresben. Mit kínlódtam a millió kis elsápadó kötőjellel. Semmitmondó lett, kidobtam.

Nagylélegzetű világ. Ezt akkor is úgy gondoltam... kiderül a címadásból. Az az emlékezetes pillanat '70-ben, Avignonban, egy sötét templom mélyén. Azóta a város neve belső minősítő jel címadásaimnál.

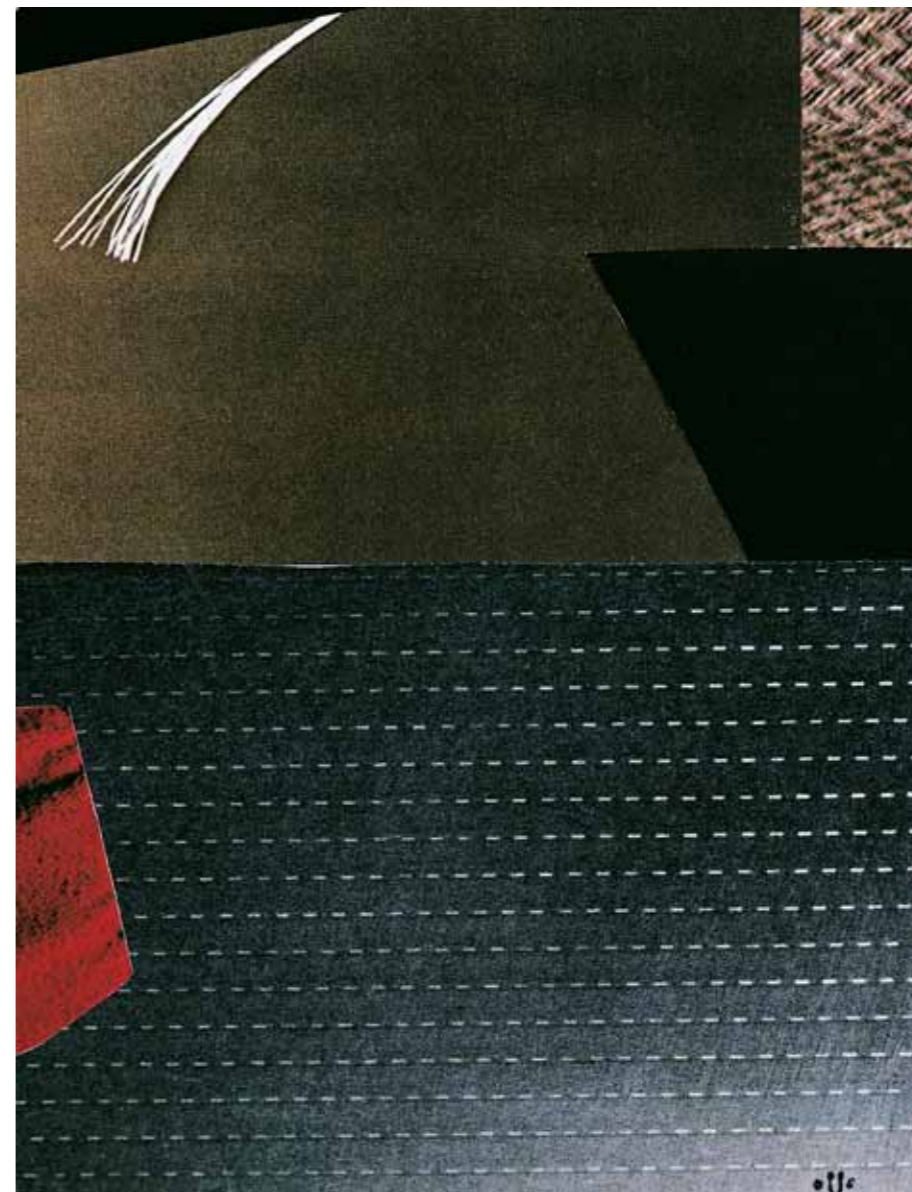



MÁSVILÁG I B/80/53

KOLLÁZS, PAPÍR, 15 x 14,3 cm, KECSKEMÉT, 1980 · SZÜTS MIKLÓS ÉS VOJNICH ERZSÉBET TULAJDONA

Igen, ezek a fekete alapon indult kollázsok inkább tájak már, ha redukált formában is. Bármilyen vízszintes, az horizont is lehet. És gravitáció, ha megjelenik a függőleges. 1972 után '80-ban tértem vissza a kecskeméti Alkotóházba, március, egy hónap, a szomszéd műteremben aztán mindig Szüts. Miért szántam azt a hónapot kollázsra, nem értem; alig egy évvel műcsarnoki kiállításom előtt. E műfaj nekem iszonyú nehéz. Hogy parttalanná ne váljon, szabály volt: három másodpercet szabad csak egy forma elhelyezésén gondolkodni. Annyit állhat a levegőben a csipesz papírdarabkával. Holott néhány milliméter ide vagy oda, és tökéletesen másról szól a történet. Miközben nem is tudom, merre út, merre szeretnék menni (mi hasonlít legjobban énrám); a pillanatlátvány lök tovább. Paszpartuzni is kellett őket, befejezni a munkát. Keskeny fehér, szürke, többféle fekete papírcsík keretek köröttük. Volt, amelyiken nyolc órát dolgoztam. Többet meg is festettem ezekből a munkákból. A papírváltozatok frissebbek.

MÁS VILÁG I A/80/14

OLAJ, FAROST, 110 x 90 cm, 1980 · TÓTH ATTILA DR. TULAJDONA

1985-ben ezt a munkát a Petőfi Csarnokban egy Experimental Art című kiállításon így szerepeltettem.

DIPTICHON (AZ EXPERIMENTAL ART KIÁLLÍTÁSON) I B/80/53/A

KOLLÁZS, TUS, KB. 2 x 15 x 15 cm, 1985 · MEGSEMMISÍTVE



FESTŐÁLLVÁNY II. | B/80/63

CERUZA, PAPIR, 23,2 x 17,5 cm, 1980 • KURTÁG GYÖRGY TULAJDONA

Húsz-harminc éve láttam egy kis Czóbel-rajzot a szentendrei Ferenczy Múzeum kiállításán, az emeleti folyosón, mindjárt a lépcsővel szemben. Örökre emlékezetes. Egyetlen x-lábú kerti pad, úgy emlékszem, nem is volt körötte semmi. És a rajz témája, hogy Czóbel nem tudta a padot lerajzolni. Kínlódó vonalak, rengeteg, kicsit jobbra, kicsit balra, nagyobbra, kisebbre. Megrendítő gyürkőzése önmagával, az anyaggal, a világgal. Gyönyörű volt. És persze huncutság, mert ezt ő is tudta.

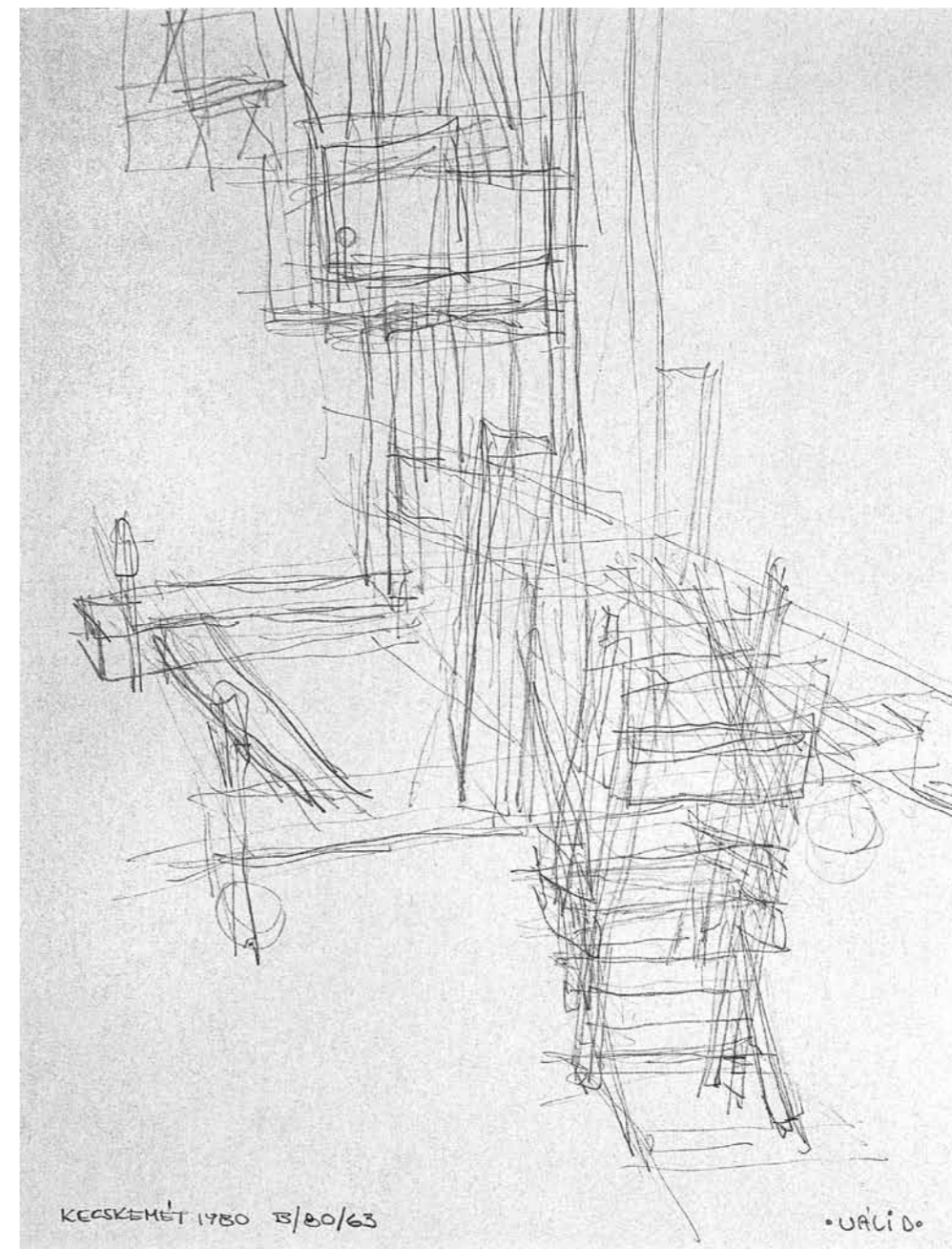



UAI
3/84/30

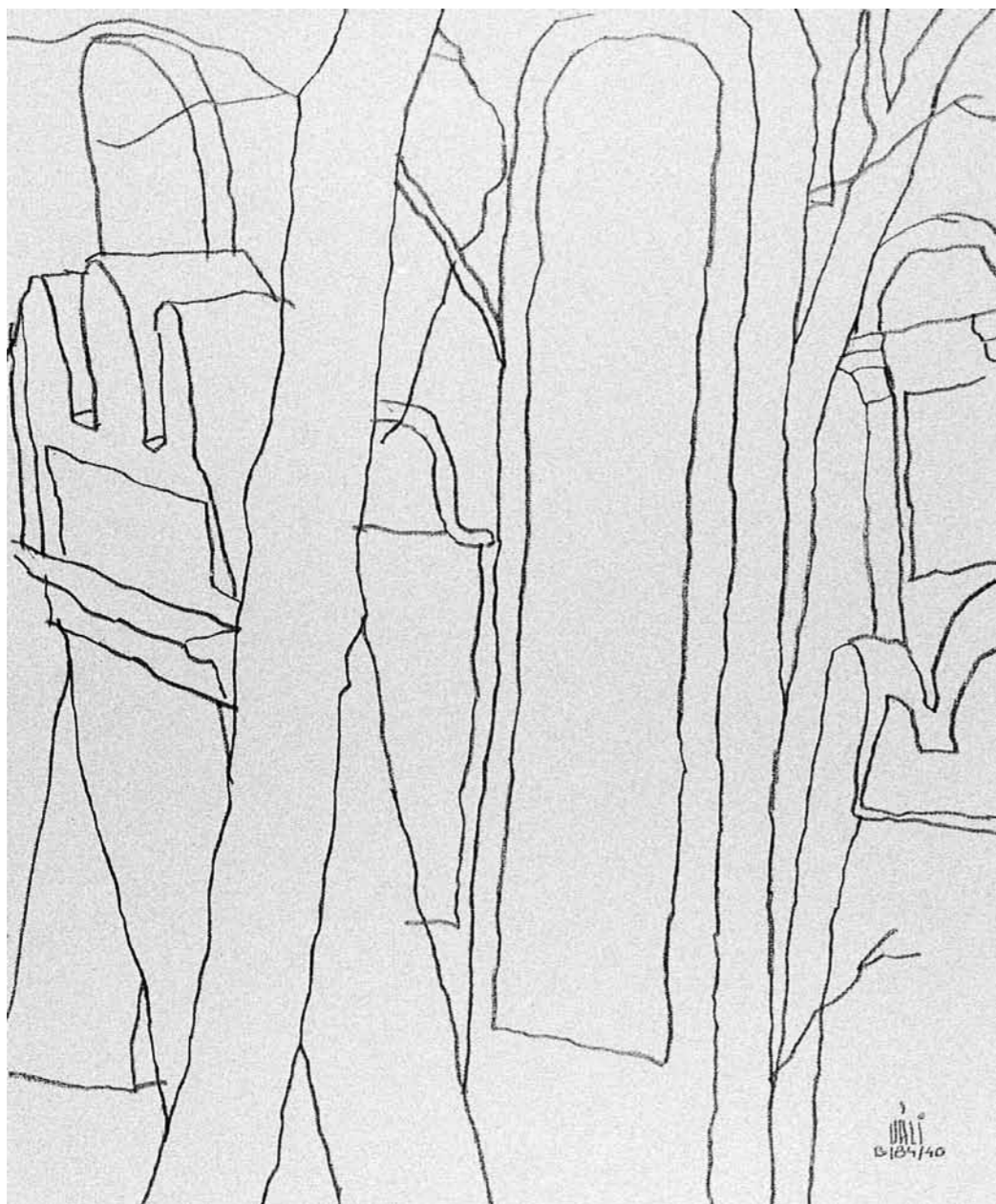

RÉGI ZSIDÓ TEMETŐ | B/84/40

CERUZA, PAPIR, 35 x 30 cm, SZIGLIGET, 1984 · JEREMIÁS ÉVA ÉS MARÓTH MIKLÓS TULAJDONA

Szűtscesel, '80 tavaszán a szigligeti alkotóházban. Tudtuk, nagyon nem szeretik a festőket, bepizkolják a szobát. Így aztán Miklós méteres kollázsokat, húszasával vettük hozzá a vegyesboltban a technokol rapidot. Én délelőttre temetőfotóimat vittem, mintának, a délutánra 13–14. századi ferences irodalmat, a budai plébánostól.

Épp túl első temetős festményeimen. Az első rajzokat látván Miklós rám szólt, csináld színes papírra, komplettebb lesz. Azonnal föl Pestre, szürke Ingres-papírért. Vayer professzor, ottani szomszédom megjegyezte, *ezeket előkészületi munkáknak gondolom*. Meg voltam bántódva. Igaza volt.

Délutánonként Szent Bonaventura és a Fioretti; ritka tiszta napok voltak. Esténként hosszú-hosszú beszélgetések Szűtscesel. Egy svájci ismeróstől walkmant kaptam egyik képemért, az akkor még nagyon ritka dolog volt. Övemen hordtam, beszélgetéseink egy részét fölvettem. Miklós besegített legépelni. A naplómban/neten megvannak.

RÉGI ZSIDÓ TEMETŐ | B/84/42

CERUZA, PAPIR, 35 x 30 cm, SZIGLIGET, 1980 › A MAGYAR NEMZETI GALÉRIA TULAJDONA

A temetőrajzokból keveset; a *Zsidó temetők* könyvemben mind szerepel. Sajátos e kép kompozíciója. Középvonal mentén gyöngyként fölfűzött formák. Alul kehelyként két kinyíló vonallal két oldalról megtámasztva.

A vonalak karakteréről. 1970-ben, a berni Klee-múzeumban mesélték, hogy két amerikai egyetemista diáklány került hozzájuk többhónapos ösztöndíjjal. Hogy ők evvel foglalkoznak, és meg is próbálták a mester vonalvezetését utánozni. Nem sikerült. Szűts is megpróbálta egyszer az enyémet, kényszerhelyzetben, egy tipográfia-munka kapcsán. Lehetetlen feladat. A végén nevtünk.

Később, műtermes munkáimnál is előfordul ez a fölfűzős szerkesztés. Szűtsessel ezt Réber-effektusnak nevezzük, az ő gyerekkönyv-illusztrációiban folytatódik a kislány lába a kerítésben, ami szakmailag abszurdum, de nála nagyszerű.

Egy hasonló felépítésű kép:

HOMOK MŰTEREM | B/97/02

OLAJLAVÍROZOTT CERUZA, FAROST, 60 x 60 cm, 1997 › A NEMETHCOLLECTION TULAJDONA

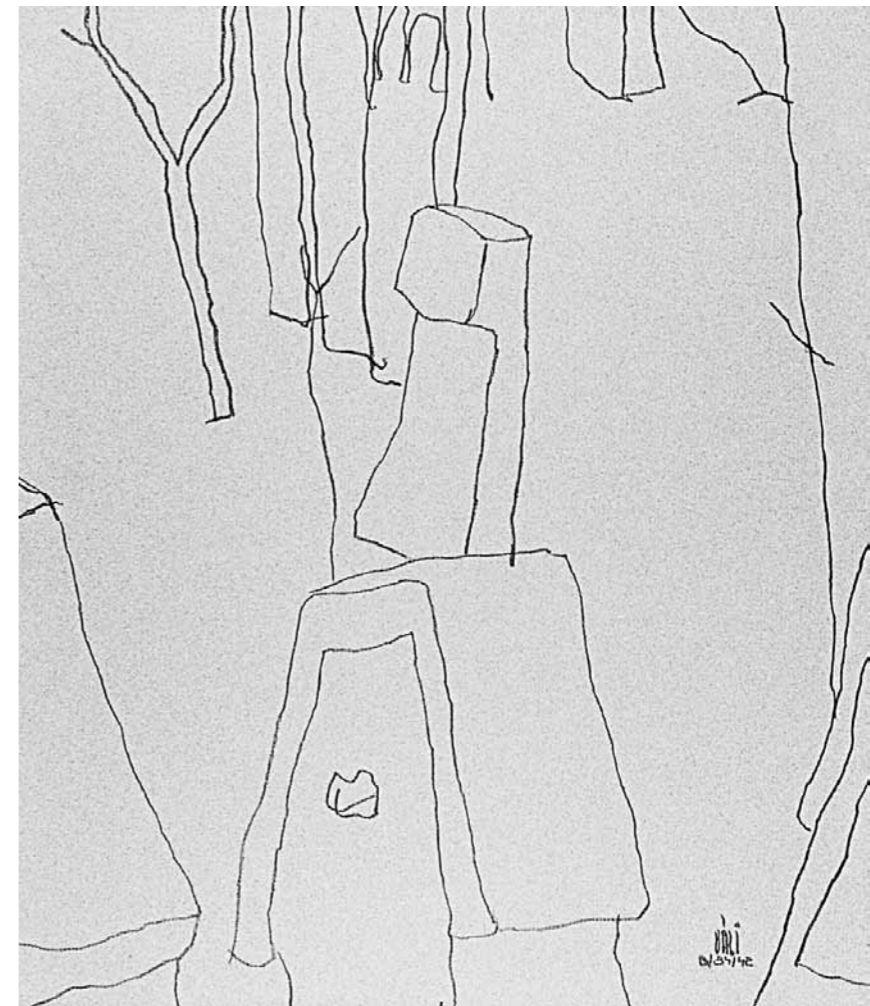



RÉGI ZSIDÓ TEMETŐ - LILA FOLTAL | B/86/27

CERUZA, OLAJPASZTELL, PAPIR, 30 x 35 cm, BUDAPEST, 1986 · WESSELY ANNA TULAJDONA

Az Ingres-papír világossárgája. Az érdekelt leginkább, hogyan tudnék ebben a mezőben egy szúzies kék foltot úgy elhelyezni, hogy néhány kiegészítő színnel körülvéve természetes, de fontos legyen. Ahogy gyűrűben az ékkő.

RÉGI ZSIDÓ TEMETŐ - MÁSIK VILÁG I B/86/13/4

HIDEGTŰ, VEGYES TECHNIKA, PAPÍR, 20 x 27 cm, MÁTRAALMÁS, 1986 · JÁVOR ESZTER TULAJDONA

1986-ban a salgótarjáni múzeum meghívott nyári mátraalmási művésztelepére. Ott először volt alkalmam kipróbálni a hidegtű technikát. Zsidótemető-sorozat készült. Részlet Tóth Elemér interjújából (*Nógrád Megyei Hírlap*, 1986.7.16.):

–Mi keltette föl az érdeklődését a téma iránt?

–Véletlenül olyan helyzetbe kerültem tíz éve, hogy két-három esztendeig fotózásból éltem meg. A Népművészeti Intézetnek készítettem szociofotókat. Munkavezetőm, dr. S. Nagy Katalin művészettörténész irányította figyelmemet az eddig még kevésbé feltárt régi zsidó temetői művészetre, amelyet a művészettörténeti kutatás is elhanyagolt, jóllehet, miként más felekezetek régi temetői is, e sírkertek sem csupán vallástörténeti, hanem etnográfiai és igen jelentős művelődéstörténeti emlékeket is őriznek. Hamarosan 53 temetőből álló fényképtárcám lett. Ez feküdt évtizedekig.

–Mit jelent a művész számára a régi zsidó temető?

–Először is benne van a zsidó-keresztény kultúra igen sok ősi eleme. Ezenkívül olyan értékű plasztikai kincset, művészeti minőséget őriz, amelyből jó néhányat nyugodtan odatehetnénk bármely nagy múzeum akkád vagy asszír-babiloni plasztikája mellé. Benne van természetesen a halál problematikája, ami a művészetnek mindig egyik alapkérdése volt. Benne van a csend, ami mindig nagyon érdekelt. Olyan térélményeket kínál, amelyek szinte enteriőrökkel érnek föl... (A tartalom hiteles, mondataim szörnyen átfogalmazva.)



RÉGI ZSIDÓ TEMETŐ - ÜNNEP | B/86/20/02

HIDEGTŰ, VEGYES TECHNIKA, PAPIR, 20 x 20 cm, MÁTRAALMÁS, 1986 · A SZENTENDREI FERENCZY MÚZEUM TULAJDONA

1954. április elsején, 12 évesen fedeztem fel a rendet. Etus néaninek, mindenesünknek – tréfaként – iskolába indulás előtt rendbe raktam a szobámat. Másnap rádupláztam. És azóta egész életemben, reggeltől estig. A táblázatokat is ezért kedvelem, biztonság. Másoknál is nehezen tolerálom a rendtelenségeket, szenvedek tőle, például szegény húgom ilyen. Pedig apáca: tartós fegyelmetlenség kizárva.

A zsidó temetővel való foglalkozásom ősmintája ez az abaújszántói látvány volt, lefotóztam. Lenyűgöz ez az őskáosz, de képnél egyszerűbb rendek felé hajlok.

ABAÚJSZÁNTÓ | F/83/41/03

Megkértek, nyitnám meg a múzeumban tartandó zárókiállításunkat.

86. 7.

C.01680

A mátraalmási művésztelep zárókiállításán mondott megnyitóbeszédemből (Salgótarjáni Múzeum) Salgótarján, vagy mondjam ki rendesen: Sálgóótarján, meghívott minket egy hónapra. Köszönjük. A múzeum jó formáját találta evvel a mecenálásnak. Pedig okosan beleavatkozni a művészek életébe nem is olyan könnyű. Frankfurti állatkerti kísérlet, hogy a majmoknak ecsetet adtak. Élvezettel mázoltak. Egy idő után aztán megértették velük, hogy a kész rajzért banánt kapnak. Az állatok elkezdtek egyre gyorsabban dolgozni, végül egy-két vonás után nyújtották a művet. Az Egyesült Államokban egy mecénás művésztelepet létesített. Tudta, hogy a művészek gyakran nem szeretik egymás szagát, ezért a lakásokat egymástól jó messzire, egy erdő közepébe telepítette. A vendéglátás ingyenesre volt meghirdetve. Senki nem jelentkezett. Hódmezővásárhely mecenálással tönkretett egy nagynak induló festőt. (...)

Hát végül is hogyan kell mecenálni?

Nem tudom. Például, ahogy most Salgótarján tette. Talán egyszerűen szeretni kell a művészeket.

A szeretet persze nem érzem, hanem okos munka. Mátraalmáson sokan foglalkoznak gombagyűjtéssel. Az ehető gombákat leszedik, a mérgező gombát pedig fölűgják, nehogy valaki fölszedje. Ez: élő szeretet.

(Ez az utolsó bekezdés szerkesztőm, B. R. szerint úgy, ahogy van, hülyeség.)



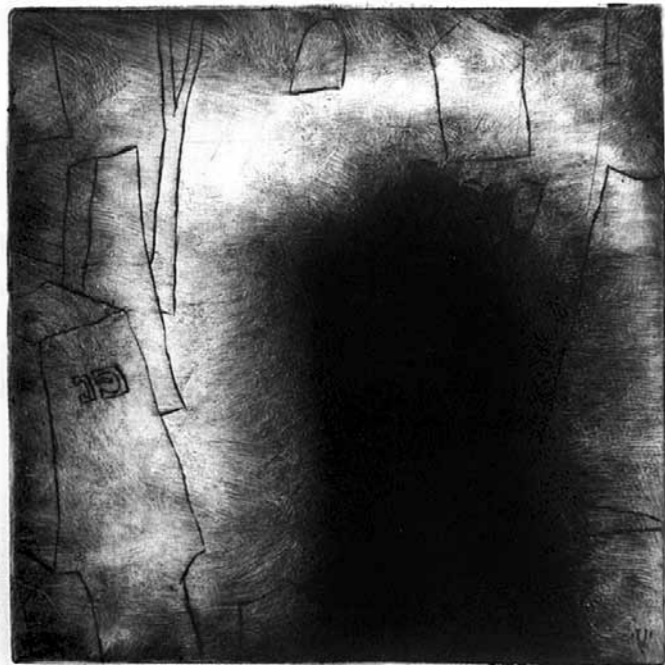

B|06/20/12 E.A. IX/XV. (PÉZAKHPC + LAUTROZAT) UNLI D•06



B|06|10/4 E.A. III/XV. (HIDEGTÜ + LAOFIÖZAS) UNLI D•06

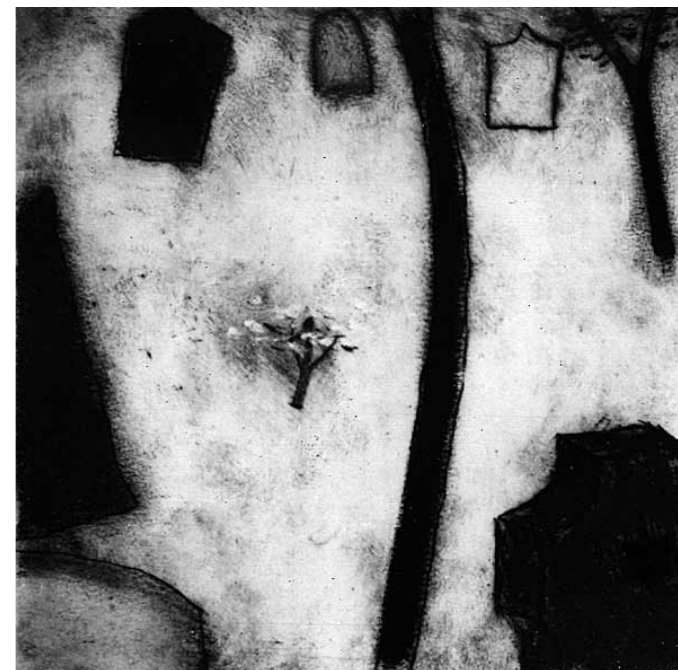

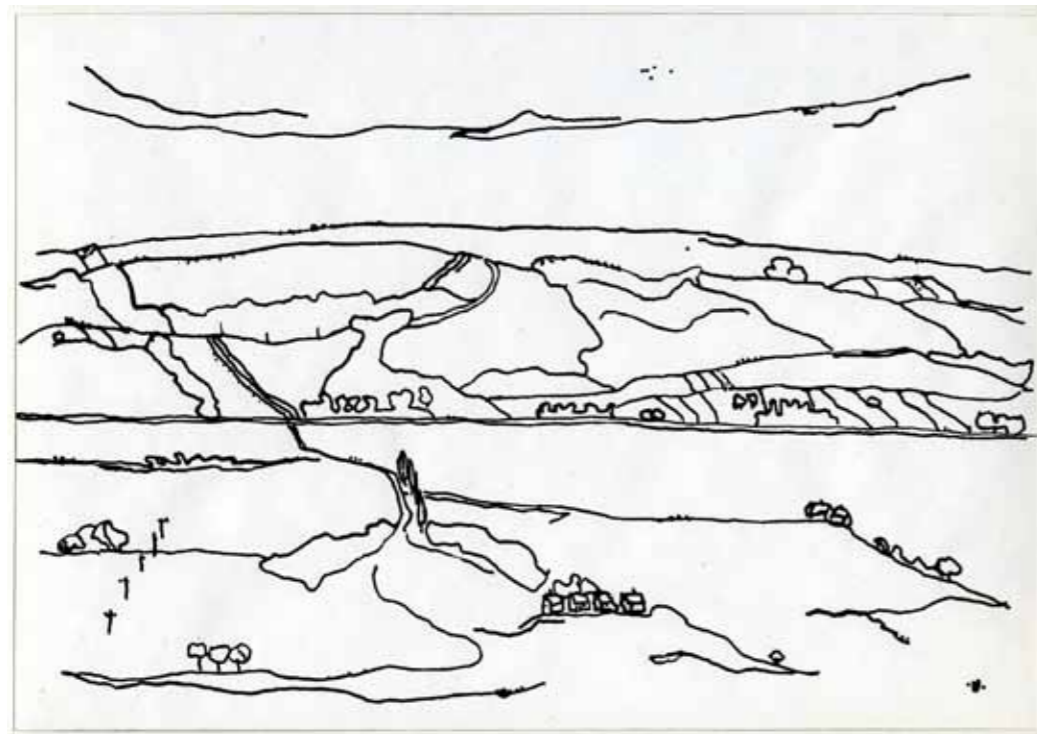

PANNONHALMA - DOMBOK I B/87/02

TUS, PÁPÍR, 21 x 29,6 cm, PANNONHALMA, 1987 · SOMOGYI GYÖRGY TULAJDONA

1987 nyarán Fioretti imaközösségünkkel egyhetes lelkigyakorlat a főmonostorban. Akkor szereztem a drága barátot, fráter Anzelmet. Még fiatal ember volt; szerzetesi megfontolásból nagyon csúnya, fekete keretes szemüveget hordott. Rákérdeztem, nevtünk. Rendben lenne ez a lap, van neki keze-feje-lába, sok ilyet lehet csinálni, kettő biztosan sikerül. Ezek miatt nem szeretem én ezt az egész rajzoldgot. Saját munkáim hol Mednyánszky, hol Barcsay, mint itt is, hol Csomay, hol Vajda rajzmodorára emlékeztetnek. Engem. Fiam nem így látja, ezért bíztatott erre a könyvre, mondván: nem annyira tág ez a spektrum, mint vélem. Nem tudom.

DEBRECENI KERESZTÚT I B/89/08

TUS, ÚJSÁGPAPÍR, FAROST, 30 x 30 cm, 1989 · A MIASSZONYUNK ISKOLANŐVÉREK TULAJDONA (KAROLINA ISKOLA, SZEGED)

1989-ben egy Ausztráliából kapott levél nyomán vettem elő ezt a régi témámat. Nyugtalan életű ferences gyóntatóm és barátom kért Adelaide-be, ottani plébániájára postán egy keresztutat. Elővettem az 1970-es rajzokat, belekezdtem, több változat készült. Útközben jött az ötlet, az újságpapír áthallása a kétezer éves történehez. A mai politikai gyilkosságok, gyűlölségek, a napi szemét. Először csak valami kellemetlenül durva felületű papírra gondoltam, barna cipődobozfenék, ilyesmi.

Igen, a téma rég foglalkoztatott. 1970-ben Vence-ből hoztam az alanti Matisse-reprót, eltettem a C. naplóba, amit erről gondoltam, alá van írva. Hazajövet aztán megcsináltam a B/70/13-as keresztutat, hozzá több szövegváltozatot. Később többször meg is festettem.

Ez a '70-esek közül a megmaradt változat:

KERESZTÚT III. I B/70/13

TUS, PAPÍR, 70 x 300 cm, 1970 · LAPPANG

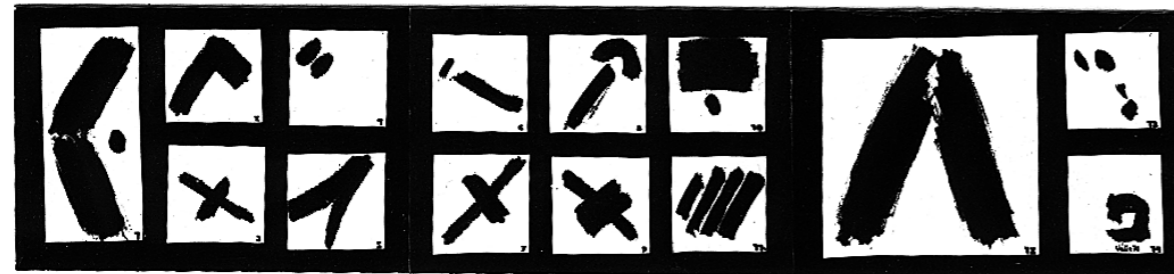



NAGY KERESZTÚT | A/71/10

OLAJ, FAROST, 80 x 360 cm, KECSKEMÉT, 1971 • A PÁZMÁNY PÉTER KATOLIKUS EGYETEM TULAJDONA

Sokat foglalkoztam a stációk értelmezésével, megnevezésével.
Itt a munkásbiblia-hangvétélú változat.

1. halálra ítélik / most bezzeg hallgat a nagyokos!
2. fölveszi a terhet / nem érdekel, ő akarta, csinálja
3. először esik el / persze, most nem megy neki
4. anyuskám! fiacskám! / mutterjának se lehet farsang
5. simon segít / átmeneti megoldást javasoltunk
6. veronika / ...és az a kis csaj melléállt!
7. másodszor esik el / megint selejt?!
8. [síró] asszonyok / ... még ő magyaráz! ..
9. harmadszor / tán abbahagyja magától...
10. ruhátlanul / nyilvánosság előtt szóbahoztuk
11. felszögelik / jól beolvastunk neki...
12. halál és győzelem / kinyírtuk
13. botorkálás a halottal / haverjai épp csak pislogni mertek...
14. sírbatétel / ez itt nem játssza többé a nagyokost!

MATISSE KERESZTÚTJA

És a Debreceni keresztút a következő oldalakon.





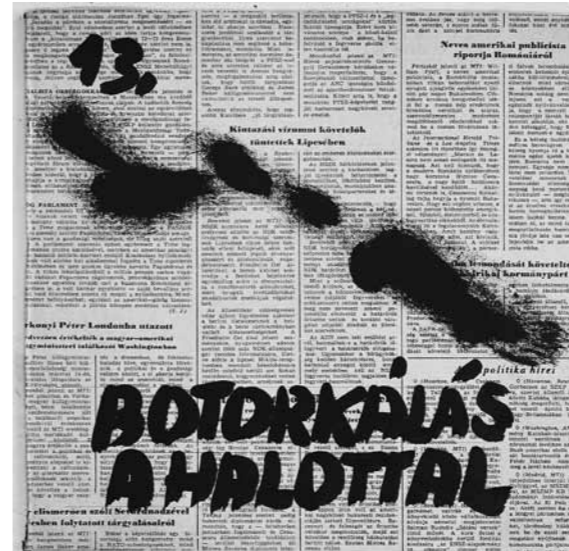

FIRKA MŰTEREM | B/89/11

CERUZA, PAPÍR, 16,2 x 22,6 cm, 1989 · A FŐVÁROSI KÉPTÁR (KISCELLI MÚZEUM) TULAJDONA

1987 őszén került vászonra (farost) első műtermet ábrázoló képem. E témában készült első rajzaim képvázlatok. Két év után jutottam a gondolathoz, hogy a látvány felülnézetből érdekes lehet. Építészhallgatóként szokott ábrázolási mód, hozzávetőlegesen a centrálperspektíva szabályai szerint.

A felületet majd' betöltő négyzet, négyszögféle vissza-visszatérő elem, mostanában (2009) mint hatalmas üres kép foltja állványon, a szoba közepén.

Kevesebb eszközzel (bútorral) hasonló nézőpontból, olajfestéssel. Szüts barátom bíztat, minél nagyobb egy kép, annál kevesebb részletforma legyen. Nálam igaz, Vermeernél nem.

MŰTEREM A MARGIT KÖRÚTON | A/90/33

OLAJ, FAROST, 100 x 100 cm, 1990 · A GYŐRI VÁROSI MŰVÉSZETI MÚZEUM TULAJDONA

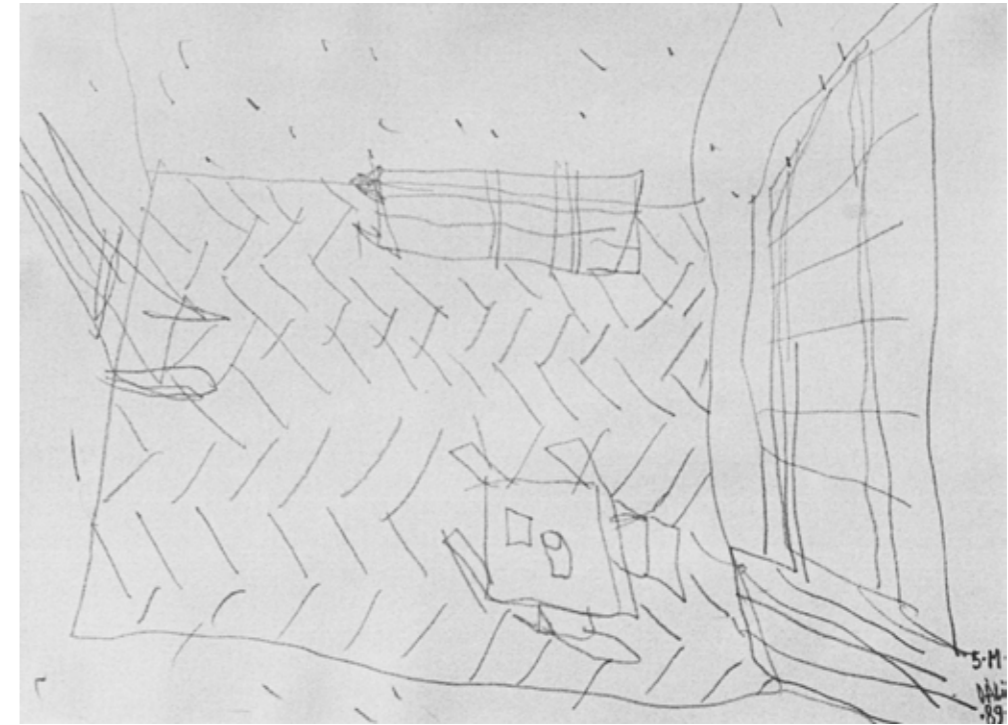

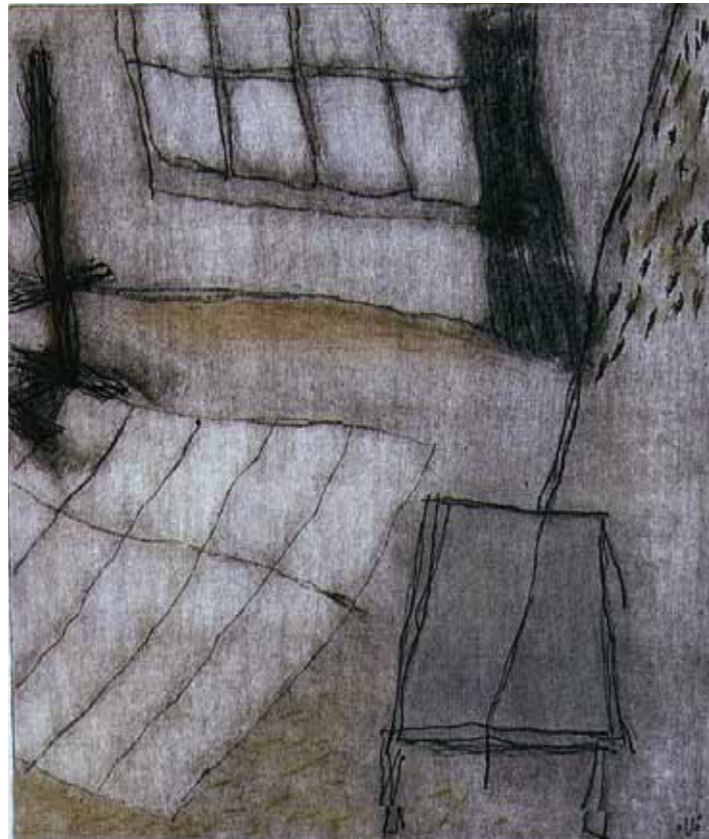

MŰTEREM LEBBENŐ FÜGGÖNNYEL VIII. | B/89/35/10

HIDEGTŰ, VEGYES TECHNIKA, PAPIR, 29,7 x 24,6 cm, MÁTRAALMÁS, 1989 > A FŐVÁROSI KÉPTÁR (KISCELLI MŰZEUM) TULAJDONA

1989 nyara, Mátraalmás, a salgótarjáni múzeum meghívásos művésztelepe. Három év után ismét itt, bekéredzkedtem. Berendezett grafikaműhely, szaksegítség. A fiamat is vittem; hétéves, saját munkasztala volt. A művészvendégeknek kétszemélyes faházak a hatalmas kertben. Hidegtű technikához életemben kétszer itt jutottam, nem állítom, hogy szakszerűen kezeltem. Egy-egy lemezről most is több levonat, így felelőtlen próbálgatáslehetőség ugyanazt többféle színbe öltöztetni. A kezelt rézlemezt nem tudtam (lusta voltam) szakszerűen tisztára törölgetni, mielőtt átforgatom a présben, úgyhogy a nyomatok kedves-harmatos alapszínt kaptak. Azokra már csak egy-egy színfolt kellett; olajpasztell krétával, színes ceruzával. Húzódoztam a feladattól, hogy ismét én nyissam meg a zárókiállítást, sok munka. Végül megegyeztünk, megnyitom, a Múzeum pedig beletárolzza Mikica rézmetszetét. Vakarták a fejüket, végül a drága Domonkos igazgatóhelyettes fölnevetett: *lehet, hogy ötven év múlva azt mondják, már az apja is festett...* Most, húsz év után kértem s meg is kaptam a repróját, e-mailben, 4 megabájt. Ránézve Miki tünődve megjegyezte, MA SE IGEN AKAROK MÁST.

MIKI MONOTÍPIÁT KÉSZÍT | F/89/11

VÁLI MIKLÓS: HÁZ-FELHŐ

RÉZMETSZET ÉS MONOTÍPIA, PAPIR, 9,7 x 19,7 cm, MÁTRAALMÁS, 1989 > A SALGÓTARJÁNI NÓGRÁD MŰZEUM TULAJDONA (REPRÓ: F/2009/070)

89. 7. 18. FÁJL: HTML/SALGOTAR.HTM

C.02010

SALGÓTARJÁN, MÁTRAALMÁSI MŰVÉSZTELEP ZÁRÓKIÁLLÍTÁS, MEGNYITÓBESZÉDEMBŐL:

...A művészet, az sok mindenre való. Az emberiségnek egy olyan ősi és csodálatos találmánya, mint például a házasság intézménye. Van, kikezdzhető és elpusztíthatatlan. Ilyen a művészet dolga is. Az utolsó kérdés mindig az, hogy miért élek. A közbenső kérdések olyanok, hogy mire való a szenvedés, a másik ember, mit kezdjek a halállal. A művészet ezekre a kérdésekre is tud továbbgondolkodást segítő feleletet. (...)

Van még egy kedvenc hasonlatom a művészlétről. Mi a háborúban az előrsnek a szerepe? Az, hogy a hadsereg számára megkeresik a lehetséges utakat. Nem lehet megnyerni egy háborút úgy, hogy egy veszélyes helyre az egész hadsereggel nekiindulni. Ezért előreküldenek néhány képzett, önkéntes vállalkozót, aki előremászik, és kukucskál: erre lehet-, arra viszont nem lehet menni. Ha aknára lép, a hadseregnek így is szolgál, mert megtudják, hogy arra ne. A művész is valahogy ilyen. Előremegy, körülnéz. Általában nem közösségi érzületű ember, mégis a közösségért dolgozik. És akkor szolgál igazán, ha távol van a többiektől...

PIROS RAJZ A MŰTEREMRŐL I B/89/39

OLAJPASZTELL, PAPÍR, 30 x 30 cm, BUDAPEST, 1989 · VÉGH ANDRÁS TULAJDONA

Valami remek érdes akvarellpapírt kaptam ajándékba. Sokáig feküdt mappában. Aztán ez a harminc centis olajpasztell-széria. Szerencsésen fölgazdagítja a látványt, hogy a kréta a papír mélyedésén átugrik, ettől vibrál az egész felület. Olajképnél is megoldandó feladat egy üres foltot gazdaggá tenni. Nem véletlen, hogy gyakran látni engedem az alapozásom rücskös, textúrás felületét. Úgy lehet elképzelni a különbséget, szoktam mondani, hogy a foltot takard le egy ugyanolyan színű színes papírral. Ugye, hogy megdöglik az egész. A felületgazdagítás fontos eszköz, arasznyi méretben végtelen, messzi táj.

MŰTEREM AVIGNONBAN I A/88/19

OLAJ, FAROST, 100 x 100 cm, KECSKEMÉT - BUDAPEST, 1988-1990 · VÁMOS TIBOR TULAJDONA



KOLDUS KERESZTÚT | B/89/44/1-14

FOTÓMONTÁZS, TUS, FOTÓPAPÍR, 14 DB, 13 x 13 cm, 1989 · A MAGYAR NEMZETI GALÉRIA TULAJDONA

Nem tudatosult, de az 1988-as ausztrál keresztútfelkérés közben és utána hónapokig tűnődtem egy fényképes változaton is. Hogy fotók a National Geographicből. Éhező néger kisfiú, hegyi ösvényen batyut cipelő néni. De ez valahogy olyan *népfrontos* lenne. Hanem kimenni a Fény utcai piacra, hetekig, törődött arcokat fotózni. De nem ismerem eléggé ezt a technikát, és legalább 30 dines film, 500-as teleobjektív kellene hozzá. A *hetekig-hez* pedig nem lenne türelmem.

Aztán egy ötlet, és meglett. Telefonok, protekció, engedély. Föl a Várba, az akkori nagyszerűen gondos Munkásmozgalmi Múzeumba, hogy szociofotókat szeretnék válogatni a harmincas évekből. Dobozokban és borítékokban sok száz fotó előttem az asztalon. Belenéztem, és fölmértem a helyzetet: ez néhány heti munka. Vagy egyetlen délelőtt. Az utóbbi, persze, és lehet, hogy ettől sikerült. A legtöbb keresztút formailag unalmas, megnézed az első három stációt, a többit ki tudod találni. Itt – a válogatási iram miatt is – meglehetősen eltérő a témamegközelítés hullámhossza, absztrakciós szintje. Simon csakugyan segít, a cipőtisztító kisfiú: hasonlat, a hajnali hidegfényű utca csak távoli hangulati utalás, nem sírba tétel.

Nagyítógépem állványát vittem magammal, sportzsákban. A Várban nagyon szélesek az ablakpárkányok. Ott az állványra a fotógépet, jó minőségű reprot, haza, be a 2x1 méteres laboromba, estére lenagyítva, keretben, falra. Akkor Kata egy vendége búcsúzóban beköszönt a műterembe, aha, fotókiállítás lesz? Észbe kaptam, rögtön eltéptem az egészet, azonos méret és azonos formátum kell a 14 állomásnak, lássék, hogy összetartoznak. Másnap meglett az is. Mozgalmas lett a széria élete, utóélete is. A következő hónapban beadtam a Múcsarnokba, a Téli Tárlatra (Istenem, még voltak magyar kiállítások) onnét meg is vette a minisztérium a Nemzeti Galéria számára, 150 ezret kértem érte, ötezret lealkudtak. Egy angol barátnőnk nagyon gondosan lefordította a stációelnevezéseimet, és megcsináltam az angol változatot. Levelem, hogy ezt vegyék meg, vagy fogadják ajándéknak, és adja a püspöki kar az idelátogató pápának. Levelem a mellékelt leporellóval hónapokig feküdt püspöki íróasztalokban válasz nélkül. Végül mást gondoltam, a Magyar Karizmatikusok vezetősége írt egy üdvözlő- és ajándékozóllevelet a pápának. Csináltattam egy dobozt hozzá, és leadtam a Pápalátogatási Hivatalnak. Vagy két év után érdeklődtem Vatikánnál. Ők erről nem tudnak. Aztán megkérték a pesti Pápai Nunciatúrát, nézzenek már utána. Súgtam nekik, melyik püspöknél érdeklődjenek. Sehol semmi. Be a Papnövelde irdatlan könyvtárába, ahol leadtam anno, hogy körülnéznék, ugyanis én megismerném a dobozt – nem mosolyogtak rám. Nem volt ott. Később egy telefon, megtalálták Esztergomban, az érsekségen, egy raktárszobában. Vittem a dobozt a Nunciatúrára, küldenék a Vatikánba. Hogy ők ilyenekkel nem foglalkoznak, talán adjam postára. Akkor elvittem a dobozt a ferencvárosi Teréz-nővérekhez. Ötven koldus a járdán, rendezett, néma sorállás a kapu előtt a napi ebédért. Előkerítették a házfőnöknőt, 25 év körüli, hindu nő. Tört magyarsággal egyetlen mondat: *ilyesmivel mi nem foglalkozunk*. Ahogy körülnéztem, megértettem; az udvari Mária-kép előtt konzervdobozban pár szál virágocska, semmi más. Kinek ajándékozom, aki elfogadja, lehetőleg sokan lássák, inkább fiatalok, és persze tudjanak angolul. Így kapta a Nádor utcai Közép-Európai Egyetem, a földszinti aulába került, néhány éve még láttam ott. Csak kérték, fogalmazzak hozzá egy magyarázatot; ott lóg mellette a falon. Megírása közben telefon a ferences kolostorba, ugye, Szent Ferenc ötlete az egész?!

Később mégis sikerült a pápának ajándékoznunk valamit, egy Melocco-Krisztust, de ez már egy másik történet.



SÖTÉT MŰTEREM | B/90/10

CERUZA, OLAJLAVÍROZÁS, FAROST, 50 x 50 cm, BUDAPEST, 1990 › A SALGÓTARJÁNI NÓGRÁD MŰZEUM TULAJDONA

Három egymással beszélő forma egy felületen. Színpadias, netán drámai, talán a szónak nem is rossz értelmében. Annyit emlegetik, tán igaz is, hogy nem múlik el, építész is voltam. A zárt, félzárt enteriőrök mindig vonzottak. Gimnazista osztályommal vittek el Sopronba (1958), láttam a Stornóházat. Azóta se. Megfogott és elbűvölt az átrium-udvar. A Főiskolán negyedik évben ezért terveztem a Szemlőhegyi barlang fölötti turistaházba belső udvart, teljesen fölöslegesen. Később a zsidó temetőkövek közötti intim zugok, terek.

Akartam volna mondani: ezt a rajzot sikerült is megfesteni, jól. De a kép a korábbi. Két bőrt egy rókáról. Igaz, ma is így. Gyakran egyetlen kompozíciót próbálgatok, variálok a művésztelepek munkahónapjaiban.

MŰTEREM ÜRES KERETTEL | A/90/04

OLAJ, FAROST, 100 x 100 cm, KECSKEMÉT, 1990 › A FŐVÁROSI KÉPTÁR (KISCELLI MŰZEUM) TULAJDONA



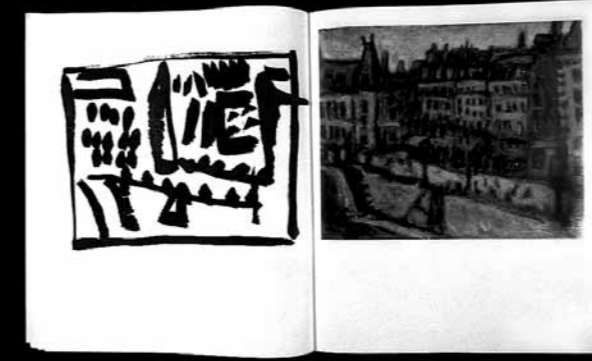
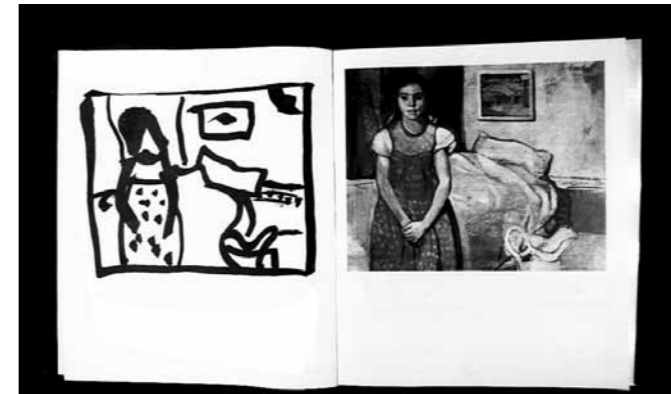
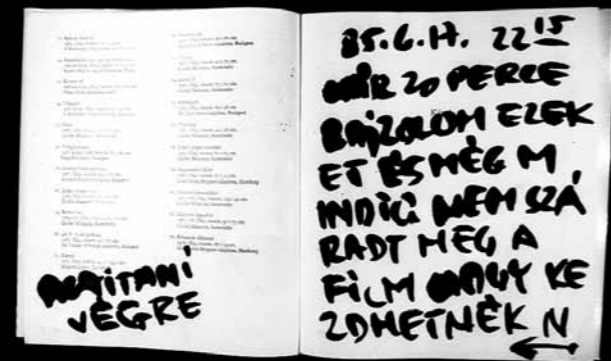
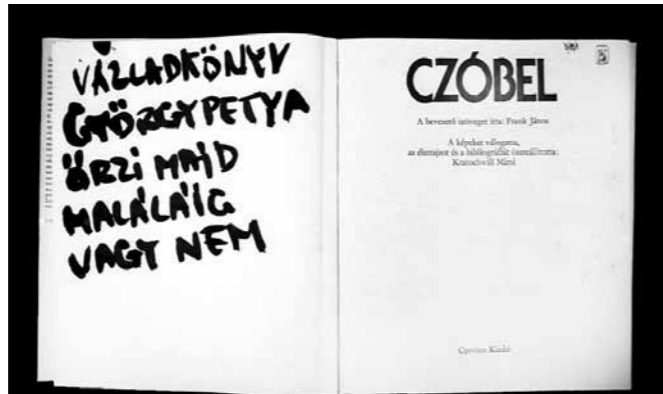

MŰTEREM HÉDERVÁRON III. | B/90/13

CERUZA, PÁPÍR, 19,9 x 19,5 cm, HÉDERVÁR, 1990 · NÁDAS PÉTER TULAJDONA

Hédervári kastély, 1990-ben még frissen átalakított főúri alkotóház. Lila kárpitok. Családdal voltunk, Zsófi kutyája gondnoki rendeletre Trabantunkban éjszakázott. Mikica a nagyokkal focizott. Esténként Szütsöt (ő is családdal) az egész ház körülülte, mondták, nagyszerű társasági játékokat talált ki. Én a naplómat gépeltem.

Meg néhány rajz, hogy embernek érezzem magam.
Nyaralásügyben tehetségtelen.



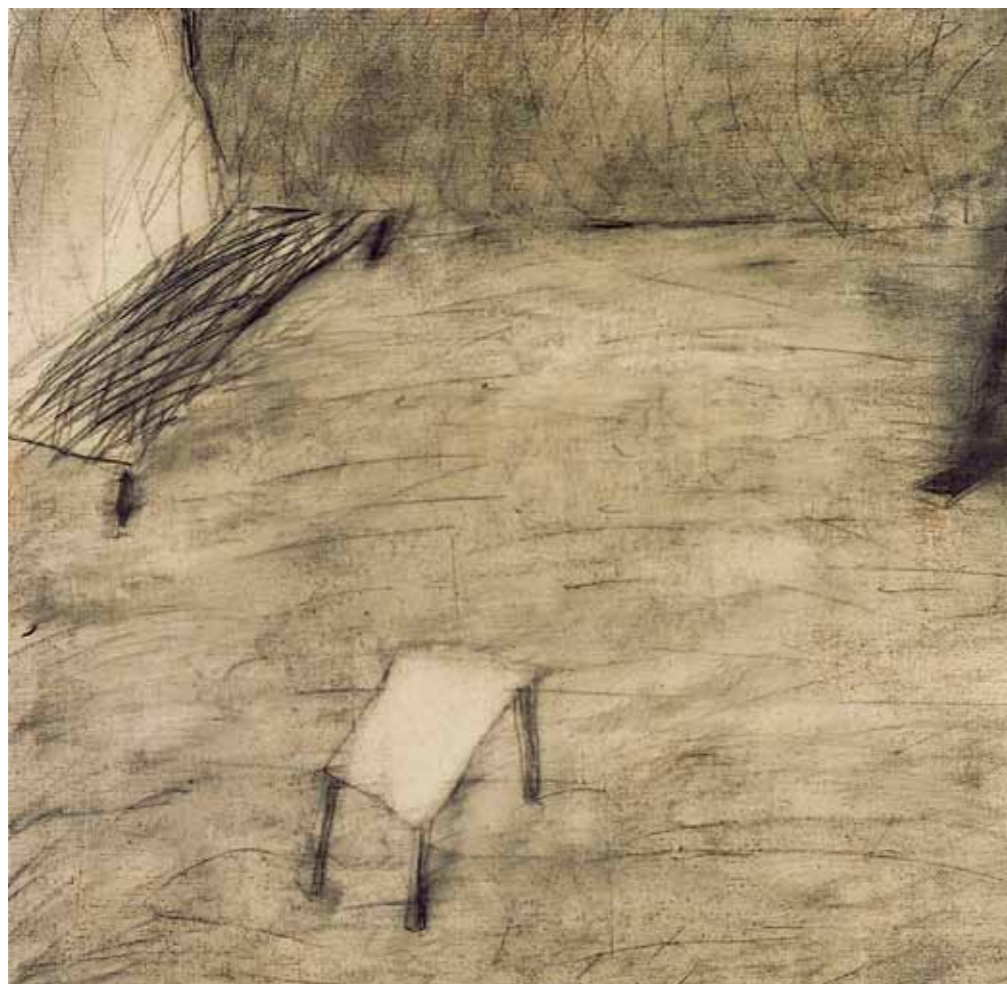

LAVÍROZOTT MŰTEREM | B/90/22

CERUZA, OLAJLAVÍROZÁS, FAROST, 60 x 60 cm, BUDAPEST, 1990 · A NEMETHCOLLECTION TULAJDONA

A témát a szélekre centrifugálni, ez mindig foglalkoztatott. Meg egy bútor körberajzolva unalmas is tud lenni, mint egy túlírt mondat, ha minden korrektül benne, alany, állítmány.

A félbevágott formák – ez kezdettől érdekelt.

Egy korai példa az angyalos szériából.

Elég, ha én tudom, hogy ez a gyakran szerepeltetett forma, ami itt a bal felső saroktól indul, egy repülő angyal látványa, *deréktől lefelé*.

MEMENTO CS. ZS. | A/70/11

OLAJ, FAROST, 50 x 68 cm, 1970 · P. SZŰCS JULIANNA TULAJDONA



HITTANLECKE FELNŐTTEKNEK | B/90/23

TÁRSSZERZŐ: VÁLI MIKLÓS

FOTÓ, KOLLÁZS, PAPIR, 15 DB. / 26 x 19,3 cm, 1990.03. > HÍDVÉGI MÁTÉ TULAJDONA

A munka története a következő. Meglátta a *Koldus keresztút* – B/89/44 grafikámat P. Szűcs Juli, a *Mozgó Világ* főszerkesztője, és kérte publikálni. És mekkora méretben? Oldalanként egy képet gondol. Ejha. Hazamenvé, elővettem a lapot. Mivel újkori borítótervét én csináltam (igaz, egy évvel később), volt otthon példány. Hanem ez álló formátum. Nagy fehér zokni alul, netán fönt. Ötlet. '85 nyarán Füreden háromnapos lelki gyakorlatot vezettem a megbocsátás témakörében, ahhoz előtte föl kellett térképeztem, hol, merre, meddig kell ezt az időnként keserves munkát mindnyájunknak elvégezni. Aztán, hogy befogadhatóbb legyen összeállított listám, lefordítottam köznapira; macskatartás, Hitler, fülbevaló. Ezt a szöveget osztottam szét akkor; s bár logikája nem volt, ezt gondoltam a kimaradó fehér mezőkbe írni. Montázs ez is, véletlen találkozások, össze nem tartozó témák interferenciája. Végül még egy hátraszaltó: Miki fiam egy tábla mogyorós csokoládéért vállalta a szövegek megírását. Ettől minden szónak újra megváltozott az akusztikája. A változat új címet kapott.

Később nyomat is készült, hogy ne csak az újságban létezzen ez a munka. 2003-ban még egyszer elővettem, immár a kompjuter adta lehetőségeim birtokában. Igénybe véve fiam ez irányú, enyémnél jóval tágabb ismereteit is. Elhagytam a széles fekete margót, megnöttek a képek. A lapokra kis kereszt került, ez által hivatalosan keresztútnak is használhatóvá vált, ha arra lenne szükség.

A mű utóéletei. Egyik fiatal ferences barát nál volt tartósan, keretezve, üveg alatt. Mesélte, nagyon szeret gyóntatni; a táblákat kirakja egy terembe, és gyónás előtt odakormányozza a gyerekeket. A pannonhalmi diákok meditációs termébe adtam egy szériát. Ilyenformán mégiscsak látható; az első sorozat húsz éve a Nemzeti Galéria valamely setét raktárában. Ámbár jó hely az is. Mostanában kételyeim vannak, nincs-e ez a változat aránytalanul túlterhelve a sok rákerült gondolattal.

VÁLI DEZSŐ HITTANLECKE, FELNŐTTEKNEK IS

leírta *Váli Miklós*

VÁLI DEZSŐ KOLDUS KERESZTÚT

fotómontázs 1989
a Magyar Nemzeti Galéria tulajdona

Mittanlecke, felnőtteknek is
Bikét akarsz? magadnak?
Egyesre és mindenkié megakarsz-e
bocsájtani mindenkinek?



azoknak, akik:
lúdosok
abba a boltban becsaptak



gyűlölik a magyarokat
tehetéges
tehetégesek nálad
nem figyelnek rád eléggé!

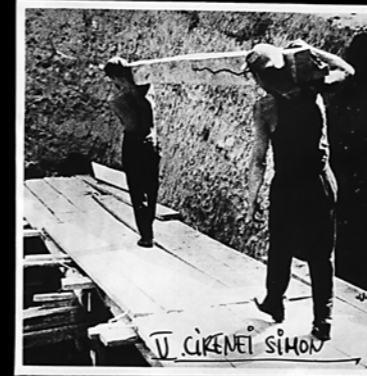

lehányják a lencsét
báméltítják a magot
magot egy éjjel



gumibotot hordanak
szszul javították meg a viszonyokat



fiata felrekesztik edesanyját
akiket a mamát utól
ellenégei minden hitnek



Nem adta neked a kölcsön...
nem fitték el neked hogy...
másal
mással sandevitak hívták



Mások nálad
egy szertűn csak jól elkéstek



megverték, vagy ~~sz~~ "leidek",
akárcsak sportban
gazdagabbak



felegősek
megették a tinóraidat
tehetségtelennek tartanak



megakasz-e bocsátani Kitlenek
minden diktátornak
Minden náciának
meg tud-e bocsátani az atyjának
hoggy jobbat szánt neked,
és ezért most kereszthetett neked?



megmosolyognak
eltörték a kedvenc biciklijüket
vesztették teged, mediat, alkalmatlanságod és
passzívpozitív pomat hisziterék



örögk, és csak a macskájukat szeretik
túl nagy füllérválót viselnek



és magadnak, hogy a múltkor
olyan csacsi voltál?
és hálát akarsz-e adni
mindenkinek?!



STRINDBERG-ILLUSZTRÁCIÓK | B/93/17 ÉS TÁRSAI

CERUZA, OLAJLAVÍROZÁS, FAROST, 35 x 30 cm, BUDAPEST, 1993

Strindberg önéletírásának utolsó, kilencedik kötetét húszéves koromban adta kezembe Kecskeméti Kálmán barátom. Később próbálkoztam a másik nyolccal is, főlegesen. Strindberg, elhagyva harmadik asszonyát, túl skizoid-idegbeteg korszakain, túl keserves-vagdalkozós közéleti harcain, 1899-ben, ötvenévesen, immár egyedül, hazatelepszik szülővárosába, Stockholmba. Már nem akar semmit, csak békén dolgozni. Markáns döntéssel egy albérletben húzódik meg, *bár lenne módom saját ágyban halni meg*. Még tizenhárom évet él.

A nagy szelektálás után évtizedekig (a *József és testvérei* mellett) egyetlen megtartott szépirodalmi könyvem, mindent átvészelt. Tanultam belőle sétálni, egyedül lenni, öregedni. Tizenhat évig próbáltam kiadni, feküdt az én egyetlen, 1922-es Dick Manó-féle példányom több kiadónál. Mígnem váratlanul *saját kiadóm*, az Új Mandátum, elfogadta. S vidáman hozzátette Németh István barátom: illusztráld. Szűköltöm, ehhez nem értek. Aztán egy Hármashatár-hegyi kiránduláson (mert ha valami foglalkoztat, csak arról tudok beszélni): *miért kéne mást rajzolni, mint szoktál?* Így született ez a sorozat.

Igen, a Strindberg-könyvhöz illusztrációként szemérmetlenül műtermeket, szobákat rajzoltam. Első ütemben ceruza vonalrajz. Majd festőolajjal rögzítve, és ahol szükséges, ecsettel elkenve (lazúrozva) a grafit. A színskála így az alapozott farostlemez világos homokszínűtől egészen a feketéig. Szűts szerint ezeket „A” opuszjelzéssel a festmények közé kellett volna sorolnom.

1996. Bementünk a svéd követségre, a másodtitkár nem ismerte, de elmeséltem neki a könyvet, megrendeltek ötszáz példányt. A másik ötszáz került forgalomba. A történet vége: az agyonjegyzetelt 1922-es eredetit kukába, a krumplihajak közé. Múlttemetés.



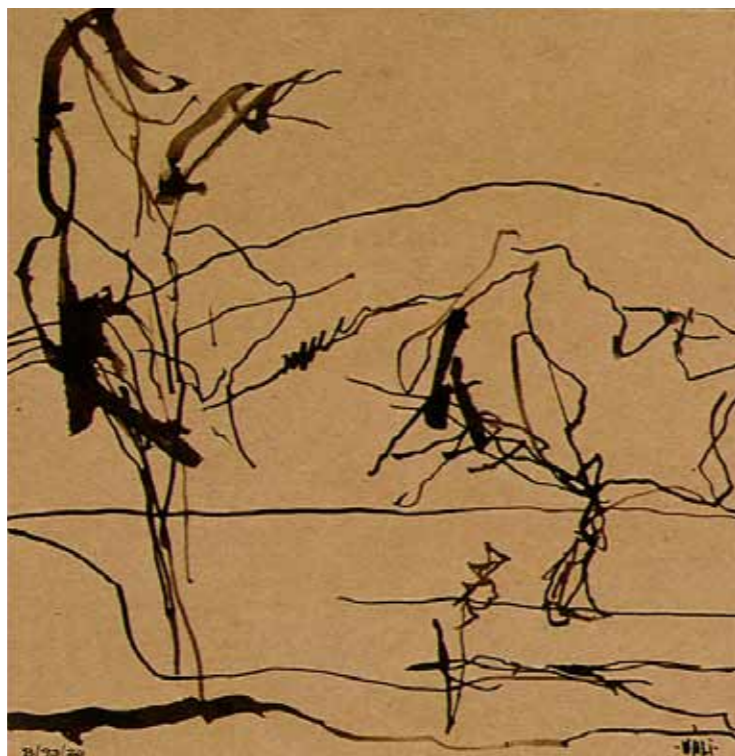

ŐRSÉGITÁJ I B/93/20

DIÓFAPÁC, CSOMAGOLÓPAPÍR, 23,5 x 23,2 cm, NAGYRÁKOS, 1993 · BOGNÁR RÓBERT TULAJDONA

Dürer a fa *leábrázolásának problematikáját* egyetlen ötlettel egyszer s mindenkorra megoldotta. Manírija egyszerű, a lombokat levelenként, egyenletes mozdulatokkal végighorgolta. Nekem erre nincs időm.

Máté szerint e rajzaim *olyan japánosak*. Inkább sietősek.

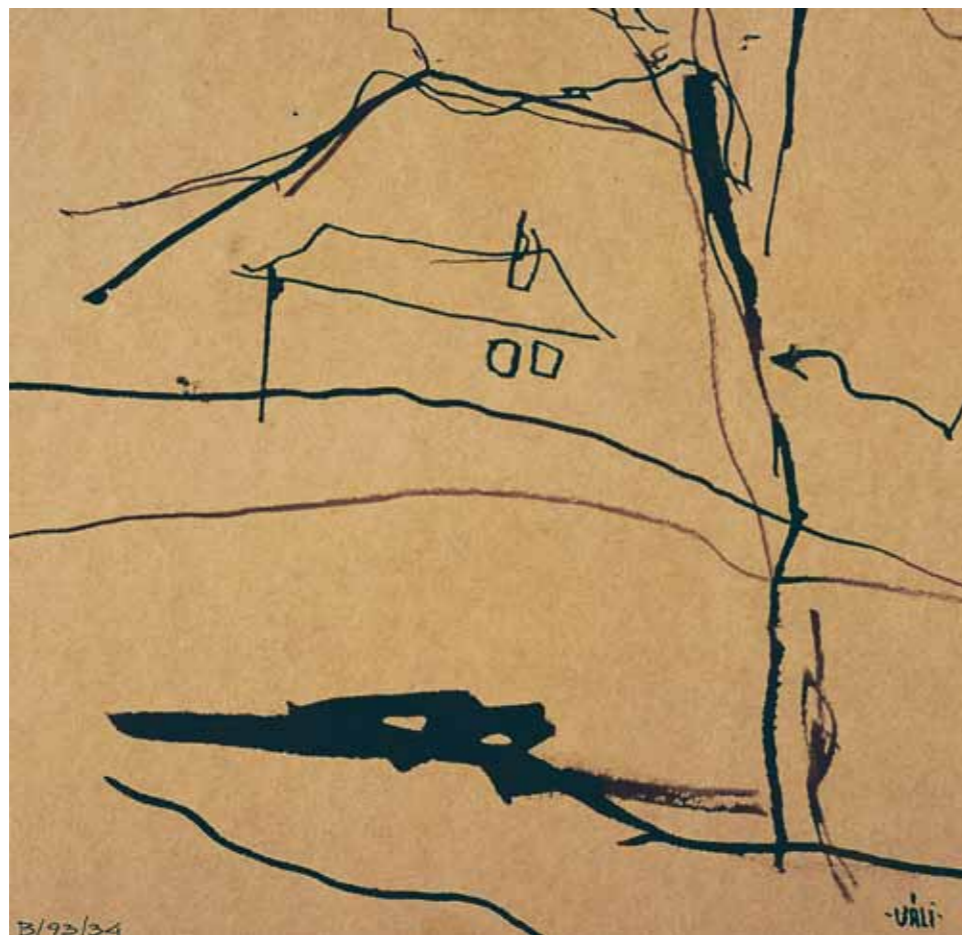

MEZŐ I B/93/34

FAÁG, DIÓFAPÁC, CSOMAGOLÓPAPÍR, 21 x 22,2 cm, NAGYRÁKOS, 1993 · BOGNÁR RÓBERT TULAJDONA

Diófafác és a *Mozgó Világ* gyönyörű barna szerkesztőségi borítéka. (Később emiatt vegyész Máté barátomtól komoly dorgálást kaptam, hogy a csomagolópapír savas, pusztulékony; ilyenre nem szabad rajzolni.) Toll híján meghegyezett faággal. Nem fut olyan kecsesen a papíron, mint az acél toll, ez kihat a vonal karakterére. Megdöntve viszont a hegy teljes hasított oldal felülete hagy nyomot. Ha nem is tudni pontosan, milyen.

Fogalmaim szerint a képzőművészet két, meglehetősen pontosan megrajzolható partvonal között mozog. Egyik a véletlen, a másik az akart, a tervezett. A véletlen lehet művészi, de az nem művészet. Illyés Gyula tisztított meg, és tett ki Tihanyban szobadísznek gyönyörű, ágas-bogas szőlőgyökeret. A kizárólag akart, az szerintem a mérnöki-szép. Az a gyanúm, hogy korunk némely művészei ezeket a határokat a valódi feladatok megkerülésére szokták átlépni. „Egy öreg ember mondja ezt.” (Mann: *Doktor Faustus*)

ŐRSÉGI HÁZ | B/93/38

FAÁG, DIÓFAPÁC, CSOMAGOLÓPAPÍR, 18,1 x 21 cm, NAGYRÁKOS, 1993 · WÖLFINGER BALÁZS TULAJDONA

Kiülni a tájba, a napra, a látvány elé, ennek megmaradt a nem múltó romantikája ma is – gondolatban.

A főiskolás évek, a (boldogan) kötelező nyári művésztalálok. Még egy mester is volt velünk, amit ő akvarellezett, nemigen mutatta. Korrektúra csak elvben, lehetőségként volt. Ki mennyire nyaralásnak fogta föl. A profik (persze, a lányok) reggel négyre a piacra, kofákat portrézni. Mennyire irigyeltem őket, akkoriban (Esztergom) orvosi tanácsra tizenegy órát aludtam.

A felszerelés. Konzervdobozba beszorított kis üvegcsék, hogy ott maradjanak, közüket kiöntöttem gipsszel. Pác, víz és többféleképpen hígított pác. Tollsár a különféle vastagságú acélhegyeknek, ecset. Összecsukható tábori szék, ami vidéken céhjelvényünk volt. Mappában a papírok, nagy csipeszek szél ellen. Vietnámi papucs.

Volt, aki mindezt a rajzot januárban, a félévi kiállítás előtti éjszakákon alkotta meg, praktikusan kölcsönkérve mintának a többiek rajzait. Igaz, egyikünk diplomatervét is két lány csinálta meg, alkalmanként megmagyarázva a fiúnak, miket kérdezzon a konzultáción. Ismert fotós lett belőle. Régen volt.

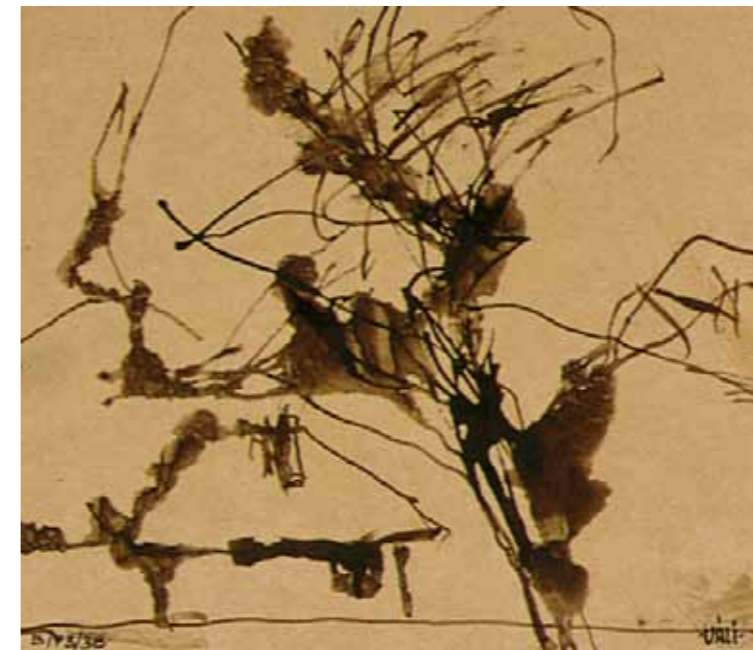



RAJZ | B/94/02

FAÁG, DIÓFAPÁC, PAPÍR, 24,8 x 23,7 cm, NAGYRÁKOS, 1994 › SOMOGYI GYÖRGY TULAJDONA

1994, ismét az Őrségben, nyári vendégség. Békés napok. Már fölkészülten, rajzpapírral. A témaválasztás (másodrendű dolog) az előző évi tapasztalatokra támaszkodott. Robi tornáca elé kiülve a tágas mező, egy-egy fatörzssel, távolabb parasztházak. A látóhatárt domb zárja (amit azóta kettévágott egy kilométer hosszú vasúti völgyhíd).

A rajzok gondolkodásmódja is a tavalyiakból indult. Kissé bátrabban kihasználva a sajátos rajzeszköz sajátosságait. A kerek kút egy darabja is megörökített, változatosabbá téve az égi mezőt.





RAJZ | B/95/19

FAÁG, DIÓFAPÁC, PAPIR, 15,9 x 18,9 cm, NAGYRÁKOS, 1995 · FILA DEZSŐ TULAJDONA

Egy év után ismét az Őrség, vendégségben.

A verőfény ritka vendég életemben. Nyári reggel ugyan műtermembe betalálna a napsütés, de azt rég kizártam a lesmirglizett ablakokkal.

Itt a látvány, a házoldal, a kerti asztal és a kerítés csak mellékszereplők.

MŰTEREM, BENT ÉS I B/96/01

CERUZA, OLAJLAVÍROZÁS FAROST, 60 x 60 cm, PILISMARÓT, 1996 · SÁSKA BALÁZS ÉS GÉZA TULAJDONA

1992-ben lehetőséget kaptam a Képzőművészeti Főiskolán kurzust tartani festőnövendékeknek. Meghirdettem: *Hogyan fessünk szép képeket?* címmel. A második félévben a hallgatók kérték folytatni a dolgot, de ezt az igazgatóság nem engedte. De továbbra is bejárhattam civilként korrigálni. Radák Eszter elsőéves, aztán Chilf Mária, Havas Bálint (Kis Varsó) ma már ismert nevek. Ebből az ismeretségből indult, hogy '96-ban a NÉMO-festőcsapat, amatőrök és profik vegyesen, meghívtak Pilismarótra, saját szervezésű nyári alkotótáborukba, öreg elefántnak. Egy kéttantermes iskolát béreltek ki júliusban, az egyik teremben húsz matrac a földön, a másikban festőállványok. De jobbára tájoltak. Hétféteken, mikor a kertben elbíráltuk a heti termést, kavicsokkal a sarkain, körülbelül annyit korrigáltam nekik, mint ők nekem. Egyik este, mikor napos voltam, hurkapálcikákat kellett hegyeznem vég nélkül valami sült húshoz, ami egy negyedéves specialitása volt.

Remek figurák, közülük Nagy Géza, Fischer Balázs, Mohácsi András, Nádor Tibor ma is összetartanak, kiállítóművészek.

Barátságukon túl köszönhetem nekik az ötletet: júliusban is lehet dolgozni, nem kell nyaralni. Működik, és azóta csak egyszer, Tormáson nem volt hatótávolságban uszoda. Marótról a visegrádi strandra vittem őket is, reggelente.

F/96/27 Surányi Miklós felvétele, Pilismarót.

Lám, az ablak tényleg ilyen volt.



HOMOK MŰTEREM I B/97/02

CERUZA, OLAJLAVÍRÓZÁS, FAROST, 60 x 60 cm, PILISMARÓT, 1997 · A NEMETHCOLLECTION TULAJDONA

Ez a kép sokféle módon szerepelt.

1998. 7. Szegedi Nyári Tárlat, Horváth Mihály utcai Képtár

1999. 10. Eve-Art Galéria, önálló kiállítás

1999. 9. a Váli-oeuvre CD-ROM borítóján, Új Mandátum Kiadó

1999. 11. margitszigeti Grand Hotel, High End Show bemutató

2001. 1. a kép a nemethcollectionba kerül

2002. 9. 27. Élet és Irodalom, repró

2008. 9. bekerül az OSZK / Magyar Elektronikus Könyvtár anyagába

(G/99/03)

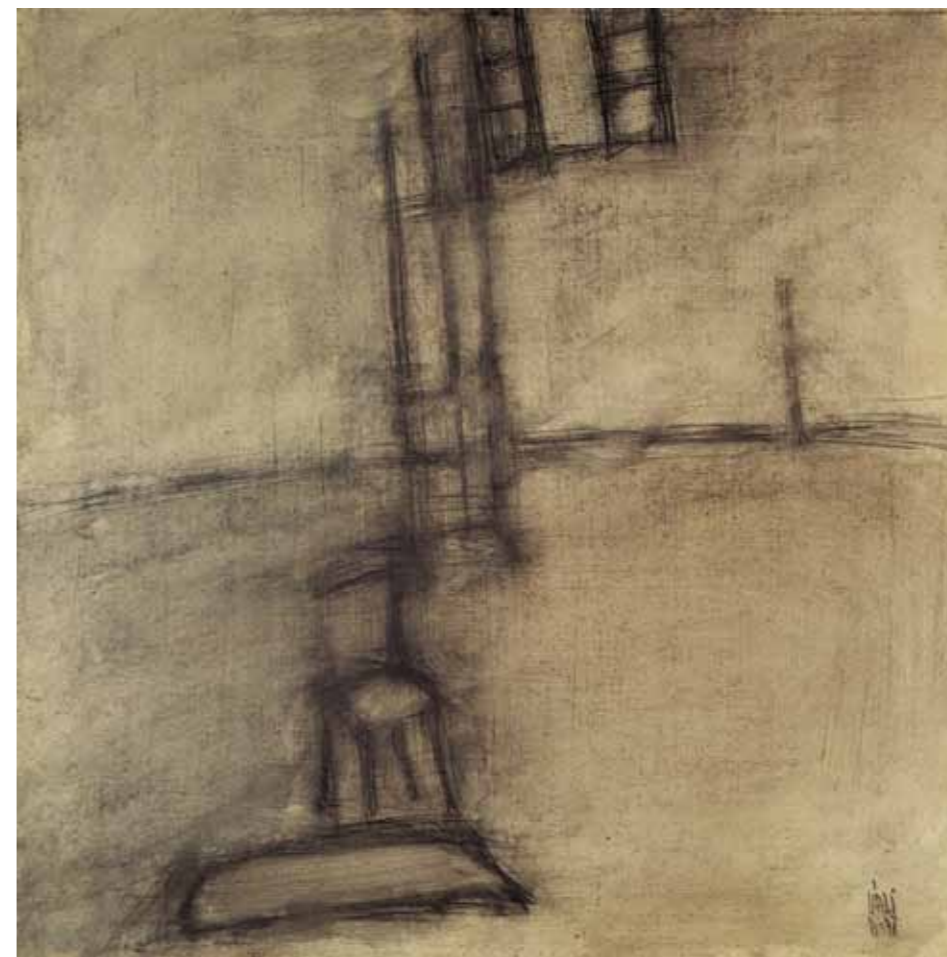

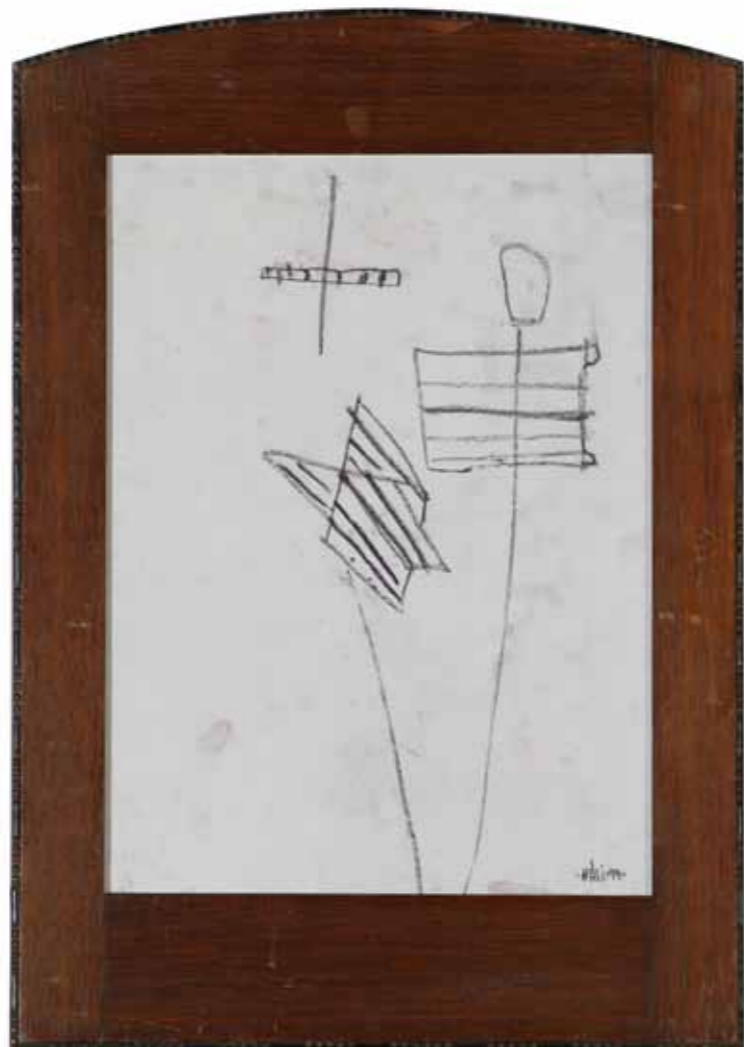

MAGYARÁZÓÁBRA | B/99/17

SZÉN, PAPÍR, 39,4 x 29,8 cm, PILISMARÓT, 1999 · VÁRHELYI TÍMEA TULAJDONA

Előszobájába lépve, ahogy mondani szokták, megállított egy rajz a szemközti falon. Különös, különös, furcsa. A keret jól kiemeli, komollyá teszi. De nem értem, mi ez.

Hát igen. '99 nyara, ismét a pilismaróti művésztelepünk. Ahogy látom, ez is szóba került. Hogyan lehet festményfotózásnál a gépet pontosan a kép középvonalába tenni. Ma már evvel nem nagyon törődünk, a Photoshoppal három mozdulat trapézformát kiigazítani.

Az Agfa ehhez egy kis műtárgy elé belógatható tükröt gyártott. Az én szerkezetem jobb. Ha a kép közepe elé befüggesztett térbeli keresztet vonalnak látom, vagyis oldalain nem látom a fekete csíkokat, a fényképezőgép jó helyen van. Tímea ezt a rajzomat eltette, valamikor be is keretezte, bölcsen fejfelé lefelé. A szignó persze utólag.

2006, megláttam, kölcsönkértem, megpucoltam, kasíroztam, fotóztam, üvegeztem, beszámoltam, aláírtam, visszavittem.

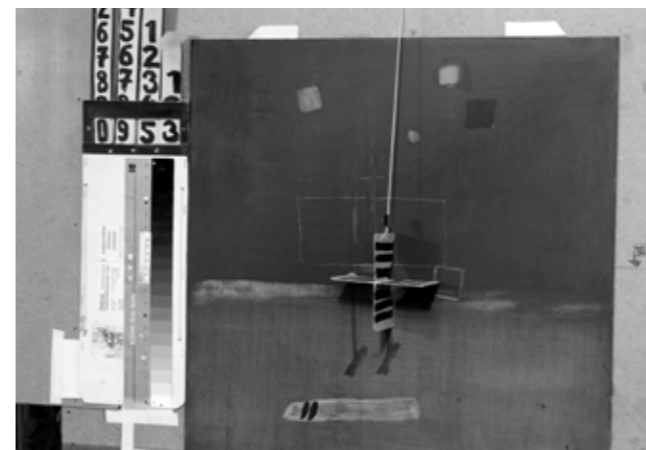

SOMOGYI DOMBOK I B/00/04

CERUZA ÉS OLAJ, FAROST, 60 x 60 cm, TAB, 2000 · HIDVÉGI ANNA ÉS KARGINOV ALLEN TULAJDONA

2000 júliusát ismét a fiatalokkal, a NÉMO festőcsapatával, ezúttal Tab községben, Somogyban, Siófoktól 20 kilométerre délre. A szokott nyári művésztelep. Egy délelőtti ötlete volt, fölvittem őket a falu közepére, hogy na, fiúk, *röpdolgozat*, innét, a dombtetőtől *leábrázolni* a látványt, egy órát adok. Vigyorogtak, aztán kínlódtak-tunk. Festésre előkészített 60 centis farostlemezeim voltak. A ceruzarajzot lenolajjal maszatoltam (lazúroztam) a látvány gazdagítása reményében. Többször is nekifutottam a szokatlan témának, később Pesten folytattam az ott kezdetteket, eggyel se vagyok megelégedve. Csak érdekessége okán mutatom. Ennek a felső fele emelkedett, nagylélegzetű; a házacskák kuszaságával láthatóan nem tudtam mit kezdeni. Maradtak csetlő-botló rendetlenek, mint az életben. Ez a kettősség rendben is volna, ha rend volna a képen. A többi változatba festékkel is belenyúltam, így azok „A” jelzetet kaptak. Nekem a közvetlen látványból kiinduló absztrakció nehéz mező. Igaz, ezen Levitan (1860–1900) is többször orra bukott. Fenséges tájban kis ügyetlen buckák az előtérben, mindig az előtérrel van baj. Csak, mert látta, hogy ott vannak. Délutánonként a káoszelméletet tanultam, próbáltam megérteni. Azóta is.

SOMOGYI DOMBOK I A/00/32

OLAJ, FAROST, 60X60 cm, TAB - BUDAPEST, 2000 · MAGÁNTULAJDON

DOMBOK - ALKONYAT I A/00/33

OLAJ, FAROST, 60X60 cm, TAB - BUDAPEST, 2000 · A HOMOKKOMÁROMI POLGÁRMESTERI HIVATAL TULAJDONA

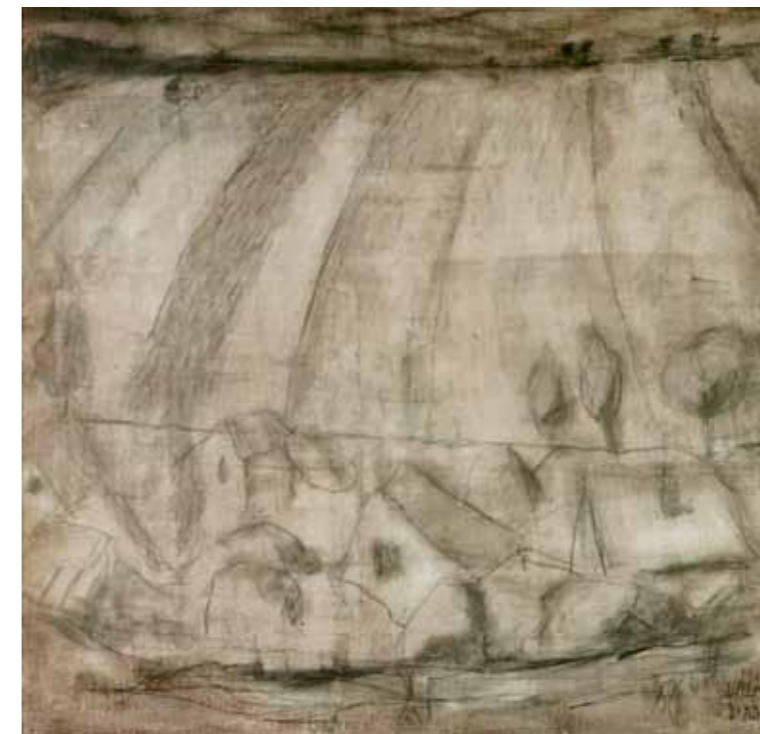

NYÁRI RAJZ I B/02/07

TOLL, PÁC, PAPÍR, 30 x 35 cm, HOMOKKOMÁROM, 2002 · MISPÁL ATTILA TULAJDONA

Hogy 2001 után szétesett a NÉMO csapat, magamnak kellett helyszínt találnom júliusra. Illetve a helyszín maga meglehetősen közömbös, az kell, hogy az élelmezésemről gondoskodjanak, nem vagyok elég fegyelmezett, hogy avval törődjek. És szükséges különszoba, a délutáni alvás miatt. Hidvégi barátom sietett segítségemre. Megbeszélte velük, a Nyolc Boldogság Katolikus Közösség kolostorába jártam föl enni, szállásomtól másfél kilométer. Reggelente mise is, péntek este pedig sabbath ünneplése a nagyteremben. Amennyire hitünkbe belefér, ápolják a zsidó hagyományokat. Különszobájuk nem volt, így lent, a falu vendégházában kaptam helyet. Egyedül egy kétszintes épületben, alattam az orvosi rendelő. Azon a nyáron rajzoltam, összecsuksukható székekkel, a környéken. Még az itteni ceruzarajzokból:

NYÁRI RAJZ I B/02/08

TANDORI DEZSŐ TULAJDONA

NYÁRI RAJZ I B/02/04

NN.57 TULAJDONA (ELLOPTÁK H.-TÓL.)

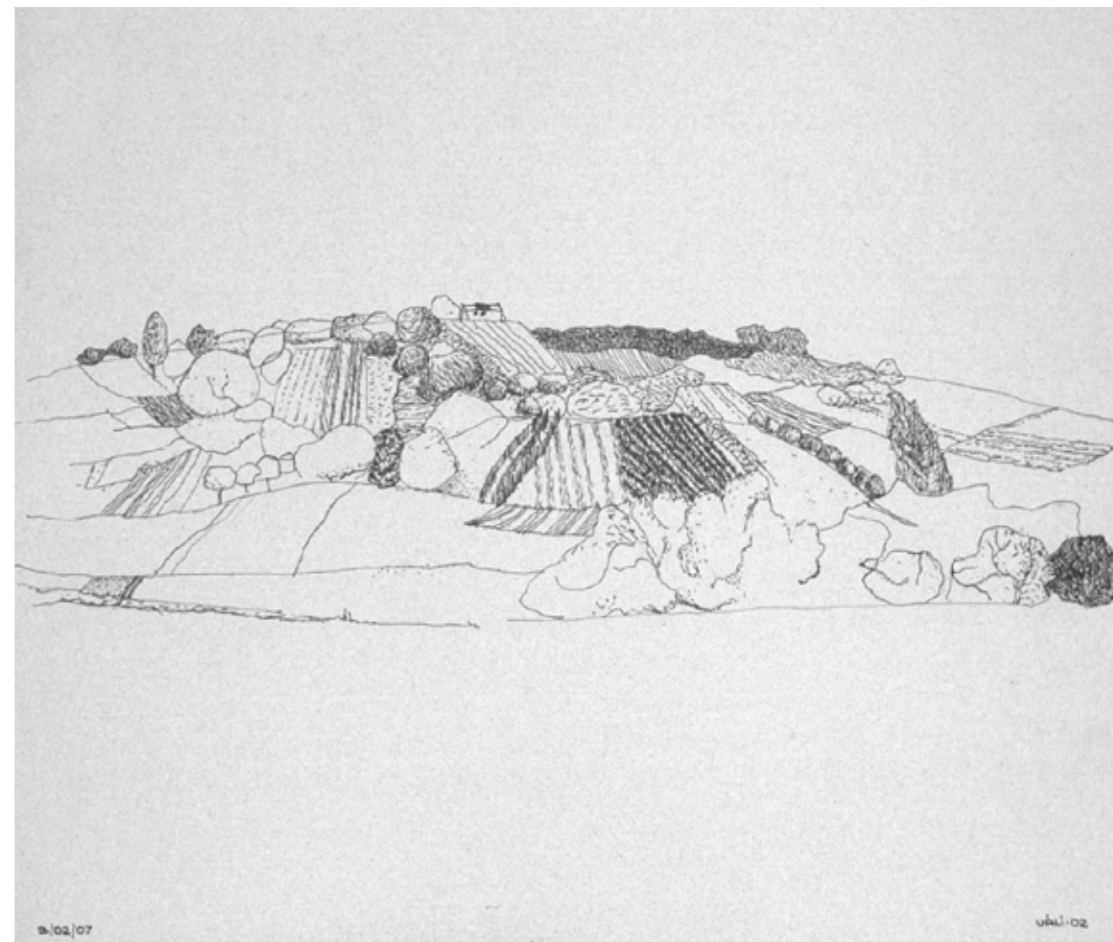
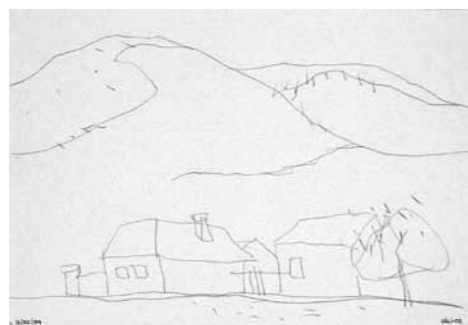

NYÁRI RAJZ | B/02/14

FAÁG, PÁC, PAPIR, 11,9 x 28,8 cm, HOMOKKOMÁROM, 2002 · VÁLI DEZSŐ TULAJDONA

...vagyis az enyém, ezt a rajzot annyira szerettem, hogy sokáig falon volt nálam, de mindig eldugtam a műteremlátogató érdeklődők szeme elől. Pedig volt ennél jobb rajz is Homokkomáromból.

NYÁRI RAJZ | B/02/15

KOMJÁTI FERENC TULAJDONA



NYÁRI RAJZ I B/02/19

FAÁG, PÁC, PAPIR, 30 x 35 cm, HOMOKKOMÁROM, 2002 · ESTERHÁZY PÉTER TULAJDONA

A homokkomáromi napok környéke:

VÁLINEWS

2002. július 7.

Kata kérésére egy hét családi nyaralás Kékkúton. Bár nagyrészt egyedül, ő egy cikhatáridővel csúszott.

2002. július 10.

Át Homokkomáromba. Nagykanizsától 13 km. A falu fölött, fák között megbúvó öreg kolostor, meg az új épület. Napi hat kilométer gyaloglás a kolostorba, kosztért, éppen jó az egy hónap gipsz után. A laudesen, olykor a vesperáson, szentmiséjükön is részt veszek. A Nyolc Boldogság Közösség, tán hallottál róla. Egész napos szentségimádás, liturgiájukban ortodox és zsidó szövegek. A zsidók Krisztus megtalálásáért imádkoznak, az oltár mellett menóra, a sabbathot megünneplik. A pápai enciklikára hivatkoznak: „Mélyítsük el a sabbath teológiáját!”

2002. július 24.

Cigánygyerekek szegődnek mellém, álldogálnak mellettem, beszélgetünk, összeszokunk. Attila, Márk, Dávid, és időnként egy dél-amerikai tévésorozat főhőséről elnevezett kislány, Alinda? Emela? Megkínálnak Negro cukorral, és kapok egy gumilabdát is. Megrajzoltatom őket, s egyik nap Attilát megkérem, hozna otthonról egy zsíros kenyeret. Két meleg szendvicset hoz, s anyukája üzeni, hogy még van. Pár perc múltán húga, egy pohár üdítővel. Hogy ceruzával rajzolok, hoznak színesceruzakészletet. Biciklimanővereket mutatnak be nekem.

2002. július 24.

Kínlódom a rajzolással, sok a selejt. Sugár Gyuszi, rég halott mesterem tanácsa: *tedd félre a munkádat fél évre. Közben megjavul. És: valamikor kilométereket gyalogoltam motívumért. Ma kiülök az alkotóház elé...* Megéltem.

A polgármester meg van hatva a szállásért kért és kapott képetől. Igaz, az ajándékozó levélre ráírtam a forgalmi értéket is. Egyszer s mindenkorra meg vagyok híva, akár tanítványaimmal együtt. Addigra a szobához zuhanyozót is építenek. Meséli, művésztelepet akarnak jövőre. Elmagyarázom, hogy nem szabad cserébe itt készült művet kérni, egy idő után tele lesz a falu szeméttel. Semmi biztosíték, hogy pár hét alatt bárki közösség elé alkalmas művet tud készíteni. 1975-ben ezt a halleiek úgy oldották meg, hogy két év után visszahívták a csapatot a kész művek kiállítására, vásárlási ígérettel.

2002. július 27.

Szombat, az utolsó munkanap. A szőlődombon a pattogatottkukorica-árus asszony beinvítál, hogy kertjük tetejéről jól lehetne rajzolni. Csakugyan. Dél: a kolostorban a lecsupasztított ebédlőasztalokon kiállításom. 26 rajzot (végül 21-et) tartottam meg a hatvanból. Egyet választottak is.

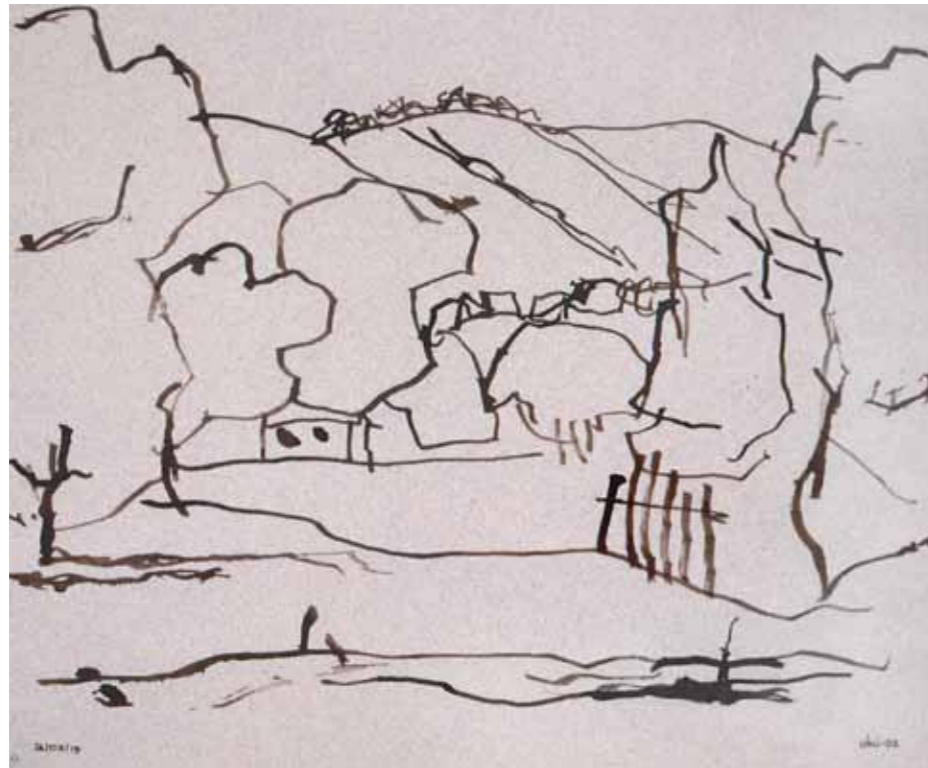

KECSKEMÉTI KÉPVÁZLATOK: I | B/90/02

CERUZA, PAPIR, 29,7 x 21 cm, KECSKEMÉT, 1990 · HÍDVÉGI MÁTÉ TULAJDONA

És a végére, aminek az elejére is lehetett volna kerülnie. Képvázlataim. Évtizedek óta hasonlóan kezdem a képeket, sok készült, egy időben számoztam is őket, „E” jelzettel. Furcsák számomra ezek a rajzok, kellnek is, meg nem is. Nem annyira vannak, mint inkább utalnak valamire. Néhányat meghagytam belőlük.

Első vizitnél minden jobb budai polgárcsaládnál a házigazda karon fog, és bevezet a belső szobába, és áhítattal rámutat egy kis cirádás keretre. Mednyánszky mester a hosszú háború alatt minden halott olasz katonát lerajzolt, jutott belőle mindenkinek. Nem mind jelentős munka. Az ember ilyenkor elismerően bólogat és cöcög, és azt gondolja, ha ezt én csinálom, rég eltéptem volna. És nincsen igazam. Nem a kis firkát nézik, a legjobb mednyánszkyk emléke ragyog föl ilyenkor, azt látják. Minden rendben van. Mednyánszky esetében. Magamra nézve úgy gondoltam, lehetőleg ne környezetszennyezzek gyengébb munkákkal. Így is van elég. Mármost gyenge.

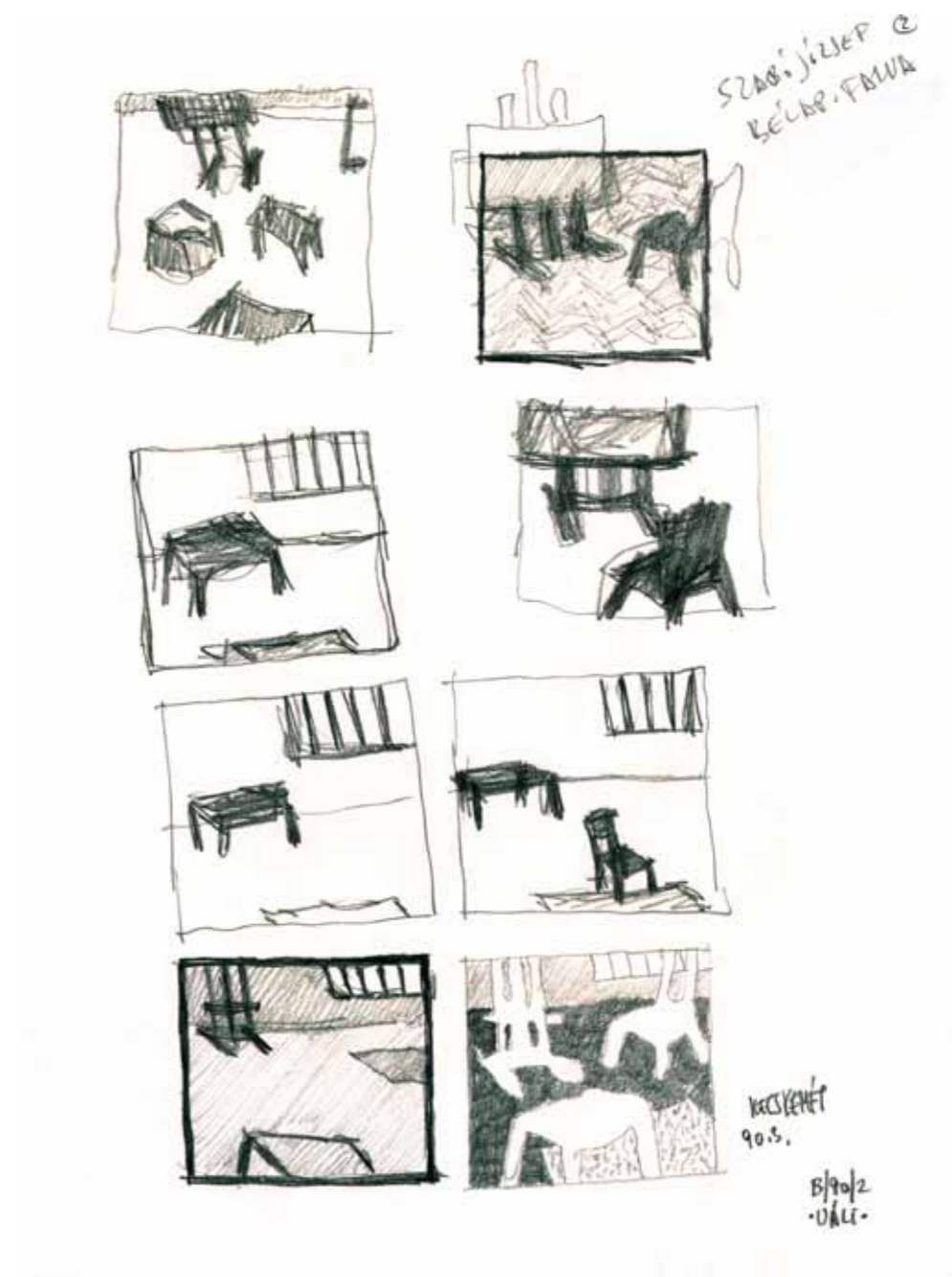



KÉPGALÉRIA



B/59/01



B/61/02



B/61/03



B/61/04



B/61/05

nincs fotó

B/67/11



B/67/18



B/68/02

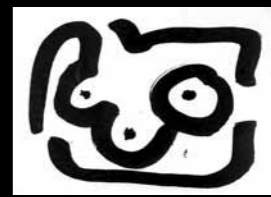

B/68/08

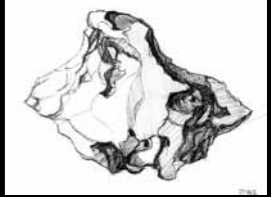

B/68/11



B/61/06



B/61/07



B/62/01



B/62/02



B/63/01



B/68/16



B/68/18/A



B/68/18



B/68/20

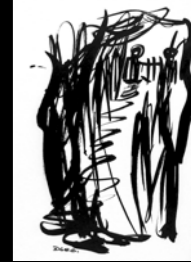

B/68/21



B/63/02



B/64/02



B/64/03



B/64/04



B/64/05



B/68/23



B/68/24



B/68/25



B/68/26

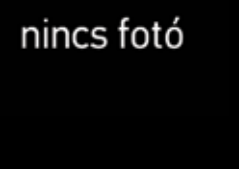

B/68/27

nincs fotó

B/64/07



B/64/08



B/64/09



B/65/01



B/65/02



B/68/28



B/68/29



B/68/30

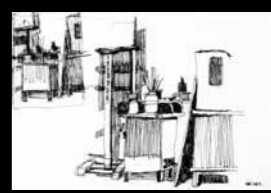

B/68/35



B/68/36



B/65/03



B/65/04



B/65/05



B/65/06



B/67/01



B/68/39



B/68/40



B/68/41



B/68/42



B/68/43



B/67/02



B/67/03



B/67/05



B/67/07



B/67/10



B/68/44



B/68/45



B/68/46



B/68/47



B/68/50



B/69/01



B/69/05



B/69/06



B/69/08



B/69/10



B/72/55



B/72/56



B/72/60



B/72/61



B/72/62



B/69/11



B/69/12



B/69/13



B/69/14



B/69/17



B/72/65



B/72/66



B/73/03/A



B/73/03



B/73/04



B/70/02



B/70/03



B/60/05

nincs fotó

B/70/10



B/70/13



B/73/06



B/73/07



B/73/08



B/73/09



B/73/18



B/70/17



B/71/01

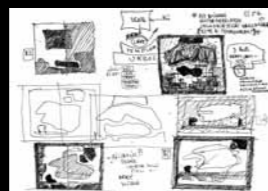

B/71/04

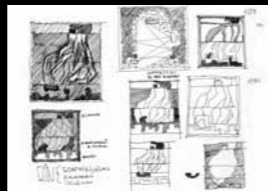

B/71/05

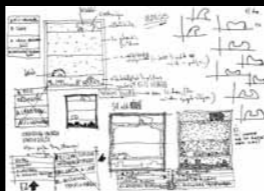

B/71/06



B/73/19

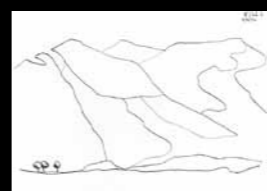

B/73/20



B/73/24



B/73/25



B/74/11

nincs fotó

B/72/01/A



B/72/04/A

nincs fotó

B/72/05/C



B/72/25

nincs fotó

B/72/34/A



B/75/01/04/05



B/75/01



B/75/03

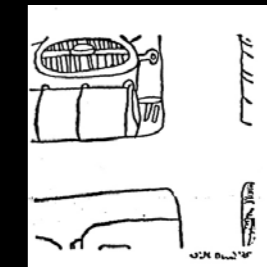

B/75/06



B/75/07



B/72/39



B/72/41



B/72/43



B/72/46



B/72/47



B/75/08



B/75/09



B/75/10

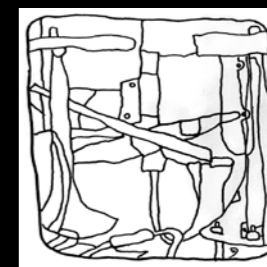

B/75/11/2A

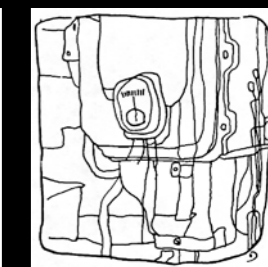

B/75/11/3A



B/75/11



B/75/12

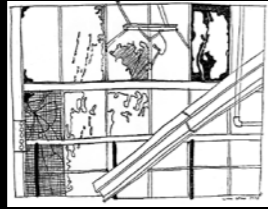

B/75/13

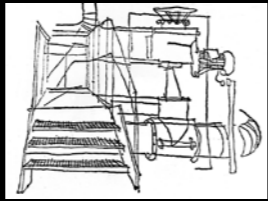

B/75/14



B/75/15



B/80/08



B/80/09



B/80/10



B/80/11



B/80/12



B/75/16



B/75/17

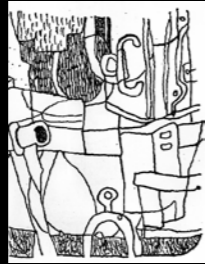

B/75/18

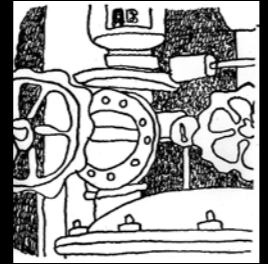

B/75/19

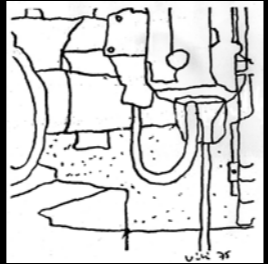

B/75/20



B/80/13



B/80/14



B/80/16



B/80/17



B/80/18



B/75/21

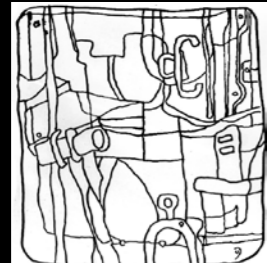

B/75/22/A



B/75/22

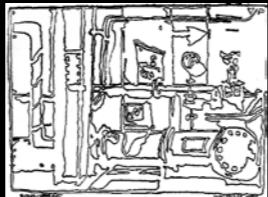

B/75/23

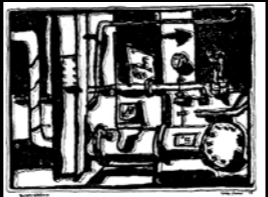

B/75/24



B/80/20



B/80/21



B/80/22



B/80/23



B/80/24



B/76/02



B/76/10



B/78/01



B/78/02



B/75/25



B/80/32



B/80/33



B/80/35



B/80/38



B/80/39



B/78/05



B/78/08/A

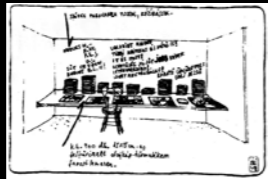

B/78/08/C



B/78/09



B/80/01



B/80/40



B/80/41



B/80/42



B/80/43



B/80/44



B/80/03



B/80/04



B/80/05



B/80/06



B/80/07



B/80/45



B/80/46



B/80/47



B/80/49



B/80/51



B/80/53/A



B/80/53



B/80/54



B/80/55



B/80/57



B/84/15

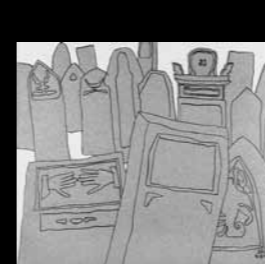

B/84/17



B/84/18



B/84/24



B/84/25



B/80/59

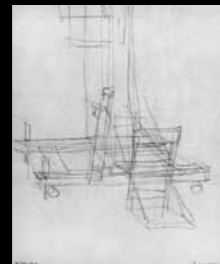

B/80/62



B/80/63



B/81/01

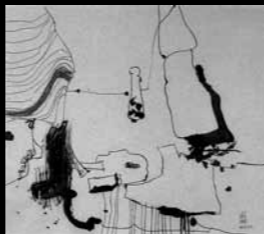

B/81/03

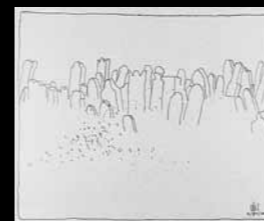

B/84/26

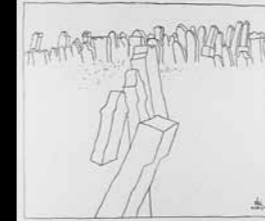

B/84/27



B/84/28



B/84/29



B/84/30



B/82/03



B/82/04



B/82/06



B/82/07



B/82/08



B/84/32



B/84/33

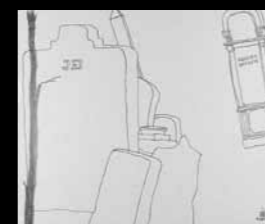

B/84/34



B/84/36



B/84/38



B/82/09



B/82/10



B/82/11



B/83/02



B/83/03



B/84/39



B/84/40



B/84/41



B/84/42



B/84/43



B/83/06



B/83/10



B/83/11



B/83/12



B/83/13



B/84/44

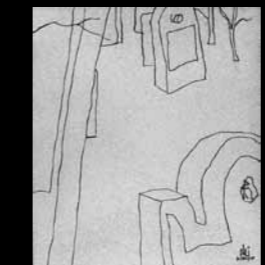

B/84/45



B/84/46



B/84/47



B/84/48



B/84/09



B/84/11



B/84/12



B/84/13



B/84/14



B/84/49



B/84/50



B/84/51



B/84/52



B/85/01/01



B/85/01/02

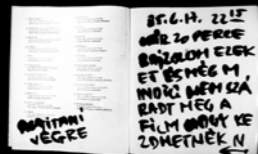

B/85/01/03



B/85/01/04



B/81/01/05



B/85/01/06



B/86/08



B/86/10



B/86/11/A/01



B/86/12/01



B/86/12/02



B/85/01/07



B/85/01/08



B/85/01/09



B/85/01/10



B/85/01/11



B/86/11/03



B/86/12/15



B/86/13/04



B/86/14/02



B/86/14/03



B/85/01/12



B/85/01/13



B/85/01/14



B/85/01/15



B/85/01/16



B/86/14/04



B/86/14/05



B/86/15/02



B/86/16/01



B/86/16/02



B/85/01/17



B/85/01/18



B/85/01/19



B/85/01/20



B/85/02



B/86/16/03



B/86/16/04



B/86/16/06



B/86/16/07



B/86/16/08



B/85/03



B/85/04



B/85/05



B/85/06



B/85/07



B/86/17/01



B/86/17/03



B/86/18/01



B/86/18/02



B/86/18/04



B/85/14



B/86/01



B/86/02



B/86/04



B/86/05



B/86/18/05



B/86/18/06



B/86/19/01



B/86/19/02



B/86/20/01



B/86/20/02



B/86/20/03



B/84/20/04



B/86/20/05



B/86/20/06



B/86/25/04



B/86/25/05



B/86/25/06



B/86/26/01



B/86/26/02



B/86/20/07



B/86/20/08



B/86/20/09



B/86/20/10



B/86/20/11



B/86/26/05



B/86/27



B/86/28/01



B/86/28/02



B/86/28/03



B/86/20/12



B/86/20/13



B/86/20/14



B/86/20/15



B/86/20/16



B/86/29

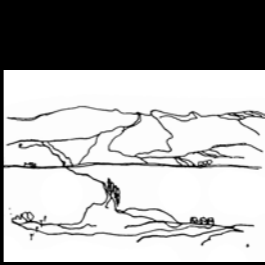

B/87/01

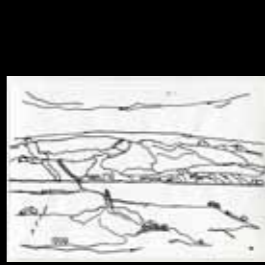

B/87/02



B/87/03



B/87/04



B/86/20/17



B/86/20/18



B/86/21/01



B/86/21/02



B/86/21/03



B/88/01



B/88/02



B/88/04

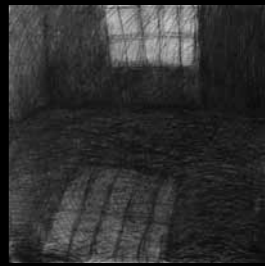

B/88/05

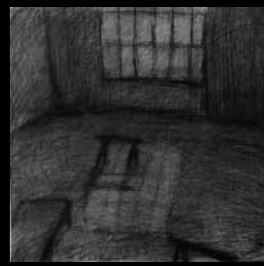

B/88/06



B/86/21/04



B/86/22/01



B/86/22/02



B/86/22/03



B/86/22/05



B/88/07



B/88/09



B/88/11



B/88/12



B/88/14



B/86/23/02

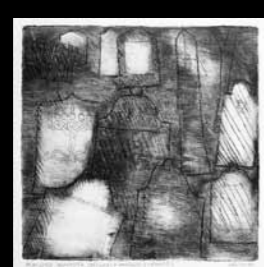

B/86/24/02



B/86/24/03



B/86/25/01



B/86/25/02



B/88/16



B/89/02



B/89/08/01



B/89/08/02



B/89/08/03



B/89/08/04



B/89/08/05



B/89/08/06



B/89/08/07



B/89/08/08



B/89/08/09



B/89/08/10



B/89/08/11



B/89/08/12



B/89/08/13



B/89/08/14



B/89/09



B/89/10

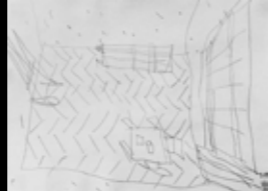

B/89/11

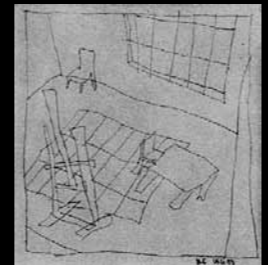

B/89/12

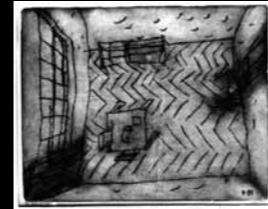

B/89/29/07

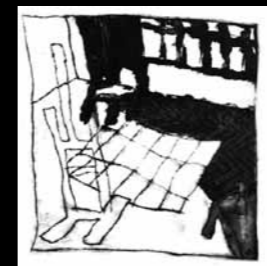

B/89/34/01



B/89/34/02



B/89/34/03



B/89/34/04



B/89/34/05



B/89/34/06



B/89/35/02



B/89/35/03



B/89/35/04



B/89/35/06



B/89/35/07



B/89/35/08



B/89/35/09



B/89/35/10

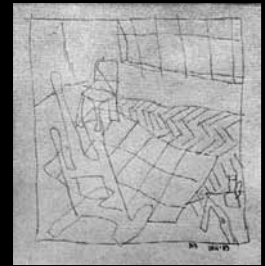

B/89/13



B/89/17



B/89/21



B/89/22



B/89/27/02



B/89/35/11



B/89/35/12

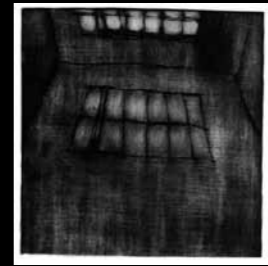

B/89/36/01

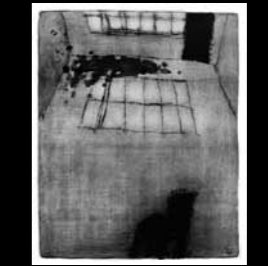

B/89/36/02



B/89/36/03



B/89/27/04

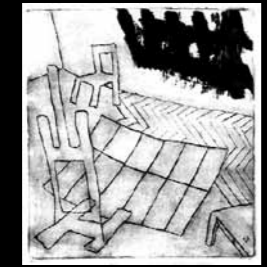

B/89/28/01

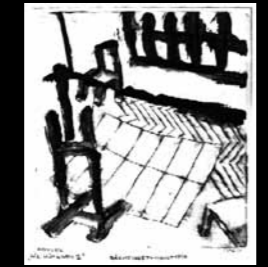

B/89/28/02

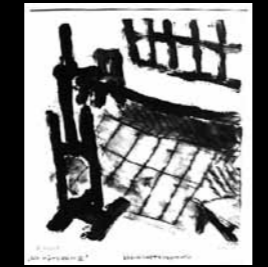

B/89/28/03



B/89/28/04



B/89/36/06



B/89/36/07

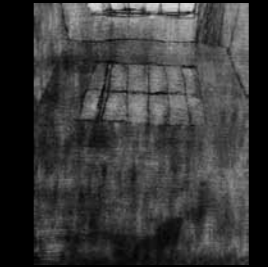

B/89/36/09

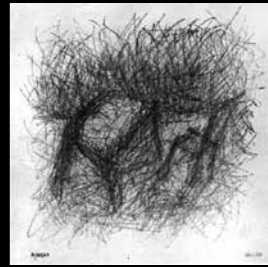

B/89/37



B/89/38



B/89/29/01



B/89/29/02

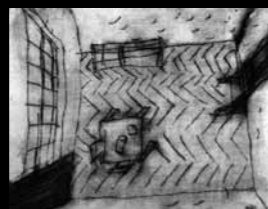

B/89/29/03

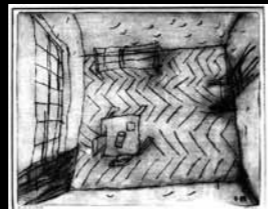

B/89/29/04

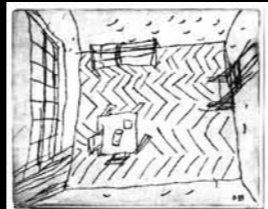

B/89/29/06



B/89/39



B/89/40



B/89/41



B/89/42



B/89/44/01



B/89/44/02



B/89/44/03



B/89/44/04



B/89/44/05



B/89/44/06



B/90/20



B/90/21



B/90/22

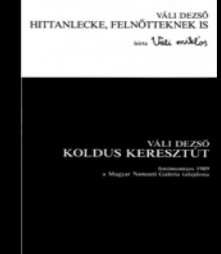

B/90/23/01



B/90/23/02



B/89/44/07



B/89/44/08



B/89/44/09



B/89/44/10



B/89/44/11



B/90/23/03



B/90/23/04



B/90/23/05



B/90/23/06



B/90/23/07



B/89/44/12



B/89/44/13



B/89/44/14

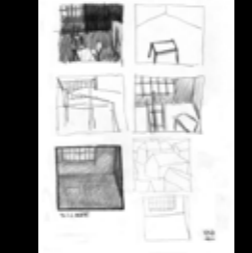

B/90/01



B/90/02



B/90/23/08



B/90/23/09



B/90/23/10



B/90/23/11

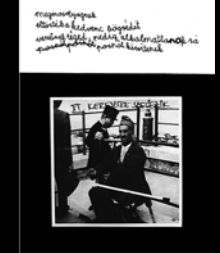

B/90/23/12

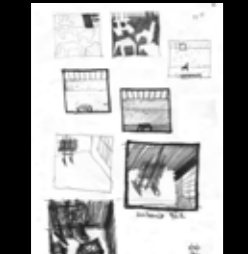

B/90/03

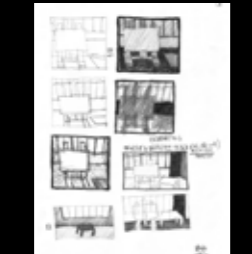

B/90/04

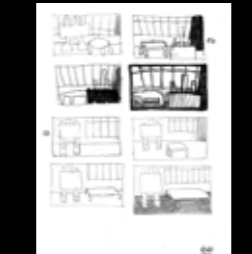

B/90/05



B/90/06/12



B/90/06/14



B/90/23/13



B/90/23/14



B/90/23/15

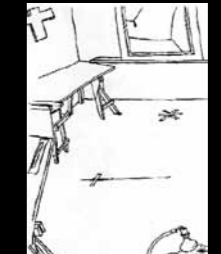

B/91/02



B/91/04



B/90/07



B/90/08



B/90/09



B/90/10



B/90/13



B/91/05



B/91/06



B/91/07



B/91/11

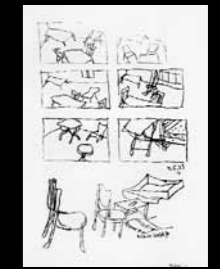

B/91/12



B/90/14

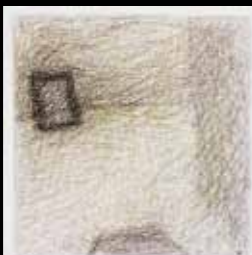

B/90/15



B/90/17



B/90/18



B/90/19



B/91/13



B/91/14

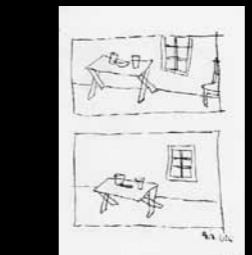

B/91/15



B/91/17



B/92/01



B/92/02



B/92/03



B/92/04

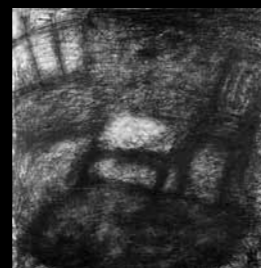

B/92/05



B/92/08

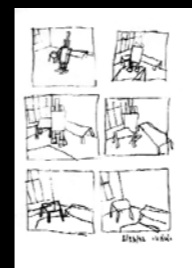

B/93/42



B/93/43



B/93/44



B/93/45



B/94/01



B/93/01



B/93/02



B/93/03

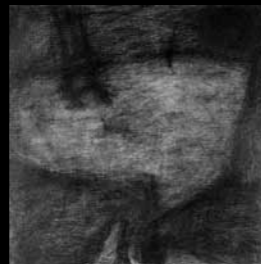

B/93/04



B/93/05



B/94/02



B/94/03



B/94/04



B/94/05



B/94/06



B/93/07



B/93/08



B/93/10



B/93/11



B/93/14



B/94/07



B/94/08



B/94/09



B/95/01

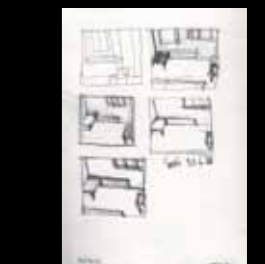

B/95/02



B/93/15



B/93/16



B/93/17



B/93/18



B/93/19/A



B/95/03



B/95/05/01



B/95/05/02



B/95/05/03



B/95/05/04



B/93/19



B/93/20



B/93/21



B/93/27



B/93/29



B/95/05/05



B/95/05/06



B/95/14



B/95/15



B/95/17



B/93/31



B/93/34

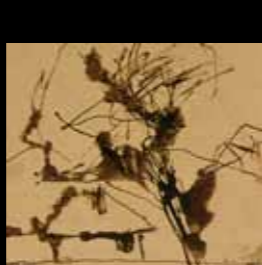

B/93/38



B/93/39

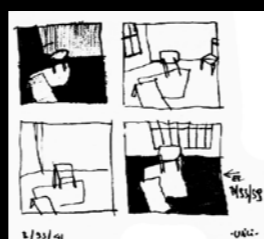

B/93/41



B/95/18



B/95/19



B/95/28



B/95/30



B/96/01



B/96/02



B/97/01



B/97/02



B/97/03



B/98/01



B/02/14



B/02/15



B/02/17



B/02/18



B/02/19



B/98/02

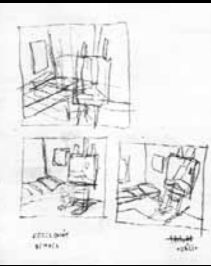

B/98/03



B/98/04



B/98/05



B/99/01

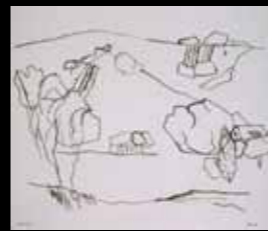

B/02/23



B/02/25



B/02/27



B/02/28



B/02/29



B/99/02

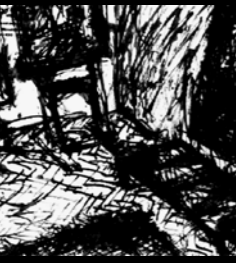

B/99/03



B/99/04



B/899/05



B/99/07



B/02/30



B/02/31



B/02/32

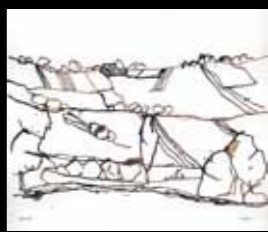

B/02/33



B/02/34



B/99/10



B/99/14



B/99/15



B/99/16



B/99/17



B/02/35

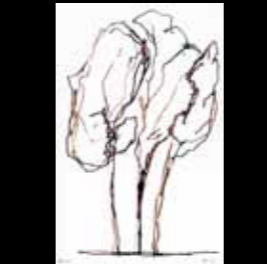

B/03/01



B/03/02



B/03/03



B/03/04

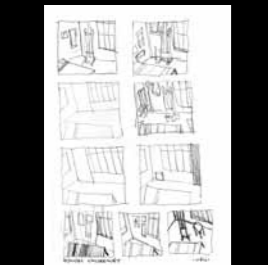

B/00/01



B/00/04



B/01/01



B/01/02



B/02/01



B/03/05



B/03/06



B/03/07



B/03/08/01



B/03/08/02



B/02/03



B/02/04



B/02/07



B/02/08



B/02/11



B/03/08/03



B/03/08/04



B/03/08/05



B/03/08/06



B/03/08/07



B/03/08/08



B/03/08/09



B/03/08/10



B/03/08/11



B/03/08/12



B/03/08/13



B/03/08/14



B/03/08/A/01



B/09/01



B/09/02



B/09/03



B/09/04



B/09/05

GRAFIKA-OPUSZJEGYZÉK

CÍM	TECHNIKA	MÉRET (CM)	TULAJDONOS	SZEREPLÉSNAPLÓ	KÉSZ. HELYE	REPRÓ	DÁTUM	CÍM	TECHNIKA	MÉRET (CM)	TULAJDONOS	SZEREPLÉSNAPLÓ	KÉSZ. HELYE	REPRÓ	DÁTUM
Körtér éjjel - B/59/01	kollázs, ceruza	17x23	Váli Zsófia és Hoppál Mihály	S.7016, S.8847, S.8929, S.8960, S.0876	Bp.	3,6 Mb. jpg	1959.4	Rembrandtos fészec - B/65/05	tus	12,8x21,2	Hidvégi Máté	S.8796, S.8836, S.8837	Esztergom	0,3 Mb. jpg	1965,1986
A Légítámadás /legelső munka/ - B/59/01A	kollázs	15,9x24,5			Bp.		1959.4./ kidobtam: 1986.11.	Vác, utcarészlet - B/65/06	tus, toll	21x17,4	Szalay László	S.6501	Vác	3 Mb. jpg	1964!
Albertfalvai házak / azonos a B/61/6-alla/ - B/61/01					Bp.		1961	Gyertyatartó II. - B/65/07	tus, tollrajz, lavírozás	32x24			Bp.		1964! ? / kidobtam: 1987.1.
Útkanyar - B/61/02	ceruza	15,7x9	Váli Miklós	S.9669, S.9901, S.0313, S.0876	Bp.	2,6 Mb. jpg	1961.2.	Gyertyatartó III. - B/65/08	tus, tollrajz, lavírozás	32x24			Bp.		1964! ? / kidobtam: 1986.12.
Tihanyi dombok - B/61/03	pitt	20,4x28,3	Timkó Éva	S.8783	Tihany	0,4 Mb. jpg	1961.9	Gyökerek - B/66/01	tus	43,9x61,4			Bp.		1966. 4. ?
Fák - B/61/04	tus	29,5x21	??	S.6101	Bp.	0,4 Mb. jpg	1961	Gesztenyelevelek - B/66/02	ceruza	17,3x16,7			Bp.		1966.9./ kidobtam: 1984.5.
Dombok - B/61/05	tus	21x29,5	??	S.6102	Bp.	0,4 Mb. jpg	1961	Antónia - B/66/03	ceruza	28,8x20,4			Bp.		1966/ kidobtam: 1987.9.
Házacsákák - B/61/06	tus	9,5x17	Mezey Gábor	S.8216, S.0824, S.0876	Bp.	0,2 Mb. jpg	1961.1.	Szobor a sarokban - B/66/04	filctoll	21,6x17,7			Bp.		1966.10.
Tetők - B/61/07	tus	10,3x20,1	Mezey Gábor	S.8216, S.0824	Bp.	0,1 Mb. jpg	1961.1.	Levelek I. - B/67/01	ceruza	47,2x31,4	Dávid Kata	S.7016, S.8665, S.8921, S.9102	Bp.	0,2 Mb. jpg	1967.11.
Tetők - B/61/07/A	szitanyomatok	10,3x20,1	Pintér Zsuzsa, Hokky Andrásné	S.9421	Bp.	0,1 Mb. jpg	1961.1.	Levelek II. - B/67/02	ceruza	43,2x25,1	Cseh-Szombathy László	S.7016, S.87103, S.0267	Bp.	0,4 Mb. jpg	1967.11
Pécsi utca - B/62/01	pác, toll	11,6x15,9	Szűts Tamás	S.86132, S.0876	Pécs	2,9 Mb. jpg	1962 ?	Levelek III. - B/67/03	ceruza	42,2x23,1	Bozsi Béla	S.7016, S.8641	Bp.	0,3 Mb. jpg	1967.11
Főiskolai felvételi rajz - B/62/02	szén	kb. 70x50			Bp.	3,2 Mb. jpg	1962.5. ?	Levelek IV. - B/67/04	ceruza	26,1x46,7			Bp.		1967.11./ kidobtam: 1986.11.
Szentendrei utca - B/63/01	tus	10,5x10,5	Dobszay László	S.8794	Szentendre	0,2 Mb. jpg	1963 ?	Levelek V. - B/67/05	filctoll	47,3x31	Somogyi Tamás / Fioretti	S.7016, S.8673	Bp.	0,3 Mb. jpg	1967.11.
Utrillo Veszprémben - B/63/02	ceruza	15,6x24,2	Váli Miklós	S.7016, S.9501, S.9669, S.0876	Veszprém	2,3 Mb. jpg	1963.8.	Király és szeretője /9 db-os sorozat/ - B/67/06	tus	26x26/9			Bp.		1967.11./ kidobtam: 1984.5.
Veszprémi házak - B/64/01	pác	17,3x25,4			Bp.		1963.8./ kidobtam: 1986	Csendélet köcsöggel - B/67/07	tus	20,3x12,4	Juhász Károly	S.7619, S.0819, S.0876	Bp.	0,3 Mb. jpg	1967.1.
Kapu Veszprémben - B/64/02	pác	12,6x8,9	Csomay Zsófia és Reimholz Péter	S.7016, S.8781	Veszprém	6,9 Mb. jpg	1963.8.	Éva - B/67/08	szén	59,4x37,8			Bp.		1967.10.
"Vác; utca - B/64/03"	tus	12x19,4	??	S.7619	Bp.	0,3 Mb. jpg	1964.8.	Bejárati folyosó, a diplomamunkához - B/67/09	monotypia	27,3x39,2			Bp.		1967.6./ kidobtam: 1988 után
Vác - B/64/04	tus	20,6x17	Hirschberg Jenő dr.	S.7016, S.9122, S.0267	Vác	0,3 Mb. jpg	1964.8.	Hegyek I. - B/67/10	tus	15x18,4	Hegedűs Csaba	S.8211, S.0876	Bp.	0,3 Mb. jpg	1967.12.
Veszprémben - B/64/05	pác	18,2x17,8	Váli Zsófia és Hoppál Mihály	S.7016, S.0169, S.0876	Veszprém	3,3 Mb. jpg	1964.8.	Hegyek II. - B/67/11	tus	kb. 15x20	??	S.6804	Bp.	nincs	1967.12.
Vácon - B/64/06	tus	20,9x30			Vác		1964.7./ kidobtam: 1986.11.	Gesztenyelevél - B/67/12	monotypia	26,7x17,5			Bp.		1967.11./ kidobtam: 1984.5.
Körtér fölülről - B/64/07	kollázs	kb. 20x30	??	S.6401	Bp.	nincs	1964. ?	Temetőben - B/67/13	ceruza	26,5x19,9			Bp.		1967.11./ kidobtam: 1986.11.
Vác Cs. Zs. modorában - B/64/08	tus	21x29	??	S.8652, S.8723	Bp.	0,4 Mb. jpg	1964.6. ?	Levelek japánosan - B/67/14	monotypia	17,3x13,3			Bp.		1967.11./ kidobtam: 1984.5.
Veszprém, régi udvar - B/64/09	lavírozás, pác	22,7x15	Jancsó Miklós	S.8683, S.0843, S.09014	Veszprém	7,4 Mb. jpg	1964.8.	Táj I. - B/67/15	ceruza	14,2x22			Bp.		1967.10./ kidobtam: 1984.5.
Templomocska Veszprémben - B/64/10	lavírozás, pác, ceruza	7,5x17,2			Veszprém		1964.8./ kidobtam: 1986.9.	Táj II - B/67/16	ceruza	15,9x18			Bp.		1967.10.
Hátakt a főiskolán - B/65/01	tus	21x19,4	Hidvégi Máté	S.87107	Bp.	0,5 Mb. jpg	1965. ?	Fatanulmány - B/67/17	tus	20,4x17,9			Bp.		1967.12./ kidobtam: 1986.11.
A gyertyatartó - B/65/02	tus	31,4x21	Juhász András	S.7619, S.8609	Bp.	0,2 Mb. jpg	1964!	Falucska - B/67/18	tus, toll	8,3x12,2		S.8683, S.0843, S.0844	Bp.	1,9 Mb. jpg	1967.1.
Esztergomi udvar - B/65/03	pác, lavírozás	11,7x19,3	Váli Miklós	S.7016, S.8835, S.9512, S.9719, S.0267, S.0876	Esztergom	6,9 Mb. jpg	1965.8.Aug-65	Körtér éjjel - B/68/01	tus	48,5x63,5			Bp.		1968.2./ kidobtam: 1986.11.
Szentendrei szerb templom - B/65/04	ceruza	20,7x29,3	Földes Ferenc	S.7016, S.9108, S.9512, S.0876	Szentendre	3,2 Mb. jpg	1965 ?	Körtér I. - B/68/02	linó	7,8x9,7	Juhász András	S.6804, S.7016, S.8327	Bp.	0,1 Mb. jpg	1968.2.
								Körtér II. - B/68/03	linó	7,9x15,5		S.6804, S.7016	Bp.		1968.2./ kidobtam: 1986.11.
								Körtér III. - B/68/04	tus	13,6x19		S.6804, S.7016	Bp.		1968.2./ kidobtam: 1986.11.

CÍM	TECHNIKA	MÉRET (CM)	TULAJDONOS	SZEREPLÉSNAPLÓ	KÉSZ. HELYE	REPRÓ	DÁTUM	CÍM	TECHNIKA	MÉRET (CM)	TULAJDONOS	SZEREPLÉSNAPLÓ	KÉSZ. HELYE	REPRÓ	DÁTUM
Körtér IV. - B/68/05	tus	13,5x19		S.6804, S.7016	Bp.		1968.2./ kidobtam: 1984.5.	Rajzol - B/68/31	ceruza	30,5x21,3			Bp.		1968. / kidobtam: 1984.5.
Körtér kínai betűkkel (cím korábban: Körtér V.) - B/68/06	tus	25,6x33,6		S.6804, S.6905	Bp.		1968.2./ kidobtam: 1980.11.	Hátakt I. - B/68/32	tus	30x21			Bp.		1968 ?
								Hátakt II. - B/68/33	tus	30x21			Bp.		1968 / kidobtam: 1984.5.
Körtér VI. - B/68/07	kollázs	23,6x15,1		S.6804	Bp.		1968.2./ kidobtam: 1984.5.	Halott kutya - B/68/34	linó	22x16,7			Bp.		1968./ kidobtam: 1989.5.
Fekvő lány I. - B/68/08	tus	21x29,6	Halász Géza	S.6905, S.7015, S.7016, S.7104, S.7105, S.87121	Bp.	0,3 Mb. jpg	1968.2.	Vázlat a műterem részlethez - B/68/35	tus	20,5x30,3	Jámbor Margit	S.8119	Bp.	3,4 Mb. jpg	1968.12.
Fekvő lány II. - B/68/09	tus	20,6x29,5		S.7016, S.7104, S.7105	Bp.		1968.2./ kidobtam: 1986.11.	Táj Pannonthalmán - B/68/35/A	tus				Pannonthalma		1968
Fekvő lány III. - B/68/10	tus	27,2x26,7		S.7016	Bp.		1968.2./ kidobtam: 1984.5.	Zebegény - B/68/36	tus	33,5x51,3	Váli Dezsóné, Jávor Kata	S.8656, S.8908, S.0876	Zebegény	1,4 Mb. jpg	1968.6.
Kőtanulmány I. - B/68/11	toll	16,5x22,6	Kovács István	S.8743	Budaörs	0,3 Mb. jpg	1968.2.	Műteremben álló - B/68/36/A	gvas	53,1x39,7			Bp.		1968.11.
Kőtanulmány II. - B/68/12	linó	14,2x20,4			Bp.		1968.2./ kidobtam: 1984.5.	Műteremsarok - B/68/37	olajpasztell	29,2x27,5			Bp.		1968.12./ kidobtam: 1986.11.
Kőtanulmány III. - B/68/13	linó	18,1x23			Bp.		1968.2./ kidobtam: 1984.5.	Világ szélén - B/68/38	olajpasztell	51,5x40			Bp.		1968.10./ kidobtam: 1986.11.
Kőtanulmány IV. - B/68/14	linó	14,7x23,3			Bp.		1968.2./ kidobtam: 1984.5.	Kecske úr, a festő - B/68/39	tus	61,2x43	Tomaji Tóth Attila	S.7015, S.7016, S.8699, S.8921	Bp.	0,4 Mb. jpg	1968.11.
Beállítás I. - B/68/15	tus	28,7x19,7			Bp.		1968.3./ kidobtam: 1984.5.	Liget - B/68/40	gvas	19,7x29	Magyar Nemzeti Galéria	S.7116, S.8749	Bp.	6,9 Mb. jpg	1968.4.
Beállítás II. - B/68/16	tus	19,5x29,5	Vészits Andrea	S.8705, S.0876	Bp.	0,2 Mb. jpg	1968.3.	Táj - B/68/41	gvas	20x28,5	Újszászi Katalin	S.7016, S.86128	Bp.	7,4 Mb. jpg	1968.6.
Beállítás III - B/68/17	tus	19x20,6			Bp.		1968.3./ kidobtam: 1984.5.	Temetőkápolna - B/68/42	ceruza	20,5x29	Hidvégi Máté	S.7016, S.8740, S.87107, S.9102, S.9512	Telkibánya	3 Mb. jpg	1968.4.
Házassági értesítőnk - B/68/18	linómetszet	29,7x21	sokszorosított	S.9669, S.9944	Bp.	1,8 Mb. jpg	1968.5.	Prés - B/68/43	ceruza, olajlavírozás	21,7x14,6	Pogány Gábor	S.8753, S.87107, S.0876	Bp.	1 Mb. jpg	1968.7.
Házassági értesítőnk - továbbvésett változat - B/68/18a	linómetszet	29,7x21	sokszorosított		Bp.	4,9 Mb. jpg	1968.5.	Táj II. - B/68/44	tus	20x29	Égető Melinda	S.7016, S.9084	Bp.	0,3 Mb. jpg	1968.4.
Esztergom város pecsétje - B/68/19	linó	18x18,9			Bp.		1968.6./ kidobtam: 1984.5.	Tűnődő - B/68/45	linó + egyedi	14,7x14,6	Bibó István ifj.	S.87118	Bp.	0,3 Mb. jpg	1968.8.
Kert I. - B/68/20	gvas	28,6x19,5	Marik József	S.7016, S.8644	Bp.	2,7 Mb. jpg	1968.6.	Tűnődő ember I. - B/68/46	linó	14,7x14,6	Mezey Gábor	S.8216, S.0876	Bp.	0,2 Mb. jpg	1968.8.
Fasor - B/68/21	tus	28,7x19,5	Vasbányai Ferenc	S.8706, S.8763, S.0876	Bp.	0,3 Mb. jpg	1968.6.	Koldus - B/68/47	szén	54,6x43,2	Kiscelli Múzeum	S.8671, S.9144, S.9204, S.0158	Bp.	4,2 Mb. jpg	1968.4.
Temetőkert - B/68/22	grafika	19,7x29,1			Bp.		1968.6./ kidobtam: 1986.12.	Krisztusfej - B/68/48	tus	115x115			Bp.		1968
Táj bokrokkal, fákkal - B/68/23	gvas	19,6x28,6	Magyar Nemzeti Galéria	S.8749	Bp.	7,6 Mb. jpg	1968.6.	Műtermi állvány - B/68/49	monotypia	kb. 15x20	??	S.7002, S.8725	Bp.	nincs	1968
Telkibánya - temetőkápolna - B/68/24	gvas	19,9x28,5	Magyar Nemzeti Galéria	S.8749, S.0876	Telkibánya	6,7 Mb. jpg	1968.4.	Zebegényi lugas II. - B/68/50	ceruza	35x30	György Péter	S.7014, S.8145, S.86101, S.9150, S.0876	Zebegény	1,4 Mb. jpg	1968.7,9.
Kápolna - B/68/25	gvas	19,6x28,7	S. Nagy Kata	S.87109, S.9106, S.9373, S.0876	Telkibánya	6,3 Mb. jpg	1968.4.	Táj-Pannonthalma - B/69/01	tus	21,3x30,4	Hidvégi Máté	S.87108	Pannonthalma	0,3 Mb. jpg	1969.4.
Temetőkápolna II. - B/68/26	ceruza	20,2x29	KOGART gyűjtemény	S.7016, S.9082, S.9102, S.0840, S.0876	Telkibánya	2,6 Mb. jpg	1968.4.	Váci variációk - B/69/02	tus	30,5x21,1			Vác		1969./ kidobtam: 1984.5.
Kert II. - B/68/27	tus	28,7x19,7	Doroszlai Pál	S.7016, S.8233	Bp.	nincs	1968.6.	Visegrád - B/69/03	tus	20,9x29,7			Visegrád		1969.11.
Park - B/68/28	toll	12x26,5		S.8797, S.0843	Bp.	7,3 Mb. jpg	1968.5.	Székek naggyűlése - B/69/04	ceruza	21x29,7			Bp.		1969.9.
Erdőben - B/68/29	tus	17x24,9	Jávor Ádám	S.86126	Bp.	0,4 Mb. jpg	1968.4.	Akt I. - B/69/05	tus	30,3x14	Mattyasovszky Zsófia	S.87121	Bp.	0,4 Mb. jpg	1969
Fák - B/68/30	gvas	19,5x28,7	Hegedűs Csaba	S.8211	Bp.	2,7 Mb. jpg	1968.6.	Akt II. - B/69/06	tus	30x15,5	Vitányi Iván	S.87103	Bp.	0,3 Mb. jpg	1969
								Akt III. - B/69/07	tus	30,5x21,7			Bp.		1969/ kidobtam: 1986.11.

CÍM	TECHNIKA	MÉRET (CM)	TULAJDONOS	SZEREPLÉSNAPLÓ	KÉSZ. HELYE	REPRÓ	DÁTUM	CÍM	TECHNIKA	MÉRET (CM)	TULAJDONOS	SZEREPLÉSNAPLÓ	KÉSZ. HELYE	REPRÓ	DÁTUM
Akt III. - B/69/08	tus	30x14,7	Kürti György	S.8775	Bp.	0,4 Mb. jpg	1969.	Utca III. - B/70/19	ceruza,	21x29,5			Bp.		1970./ kidobtam: 1986.11.
Szemétdomb - B/69/09	ceruza, olajlazúr, farost	30,7x43,4			Bp.		1969.9.	Van Gogh imája - B/71/01	pitt	35,3x55,5	Kiscelli Múzeum	S.8760	Bp.	3,1 Mb. jpg	1971.03./ 1986.11
Nagymama szobája I. - B/69/10	linó	átm. 25,3	Szamos Györgyné	S.7016, S.7115, S.8652, S.87118, S.8851, S.0701, S.0947	Bp.	0,4 Mb. jpg	1969.6.	Meghitt formák - B/71/02	tus, kollázs	átm.: 19,8			Bp.		1971.3./ kidobtam: 1986.11.
Nagymama szobája II. - B/69/11	linó	átm. 25,4	Balogh Gyöngyi dr.	S.7016, S.7115, S.86123	Bp.	0,3 Mb. jpg	1969.6.	Könyöklő lány - B/71/03	szén	65x51			Bp.		1971. ?
Nagymama szobája III. - B/69/12	linó	15,5x14,8	Váli Dezsóné, Jávor Kata	S.7016, S.7115, S.8779, S.0164, S.0267, S.0876	Bp.	2,6 Mb. jpg	1969.6.	Vázlatlap az Avignoni szerelmesekhez I. - B/71/04	toll	21x29,5		S.7529, S.7535, S.8846	Kecskemét	2,9 Mb. jpg	1971.4.
Nagymama szobája IV. - B/69/13	linó, lavírozás	16,6x21	Gellér Katalin	S.7016, S.7115, S.87118	Bp.	0,4 Mb. jpg	1969.6.	Vázlatlap az Avignoni szerelmesekhez II. - B/71/05	toll	21x29,5		S.7529, S.7535, S.8846, S.9669	Kecskemét	3,4 Mb. jpg	1971.4.
Ági - B/69/14	pác	44,5x31,4	Uherkovich Ágnes	S.8684	Bp.	3,9 Mb. jpg	1969.2.	Vázlatlap az Avignoni szerelmesekhez III. - B/71/06	toll	21x29,5		S.7529, S.7535, S.8846, S.9669	Kecskemét	3,6 Mb. jpg	1971.4.
Háború - B/69/15	linó, kollázs	27x27			Bp.		1969.7./ kidobtam: 1984.5.	Ujjgyakorlatok - B/72/01/A	kollázs	kb.15x10			Bp.	nincs	1972.11.
Testnyomat - B/69/16	testnyomat nyomdafestékkel	82,4x42,2		S.7015	Bp.		1969.6.	Ujjgyakorlatok - B/72/02/A-D	kollázs	kb.15x10			Bp.		1972.11.
Nouse is - B/69/17	kollázs	15x15	Finta József	S.8722, S.0876	Bp.	5,9 Mb. jpg	1969.6.	Ujjgyakorlatok - B/72/03/A-D	kollázs	kb. 15x10			Bp.		1972.11.
Csendélet - B/70/01	pitt	42x48			Bp.		1969.6.	Ujjgyakorlatok - B/72/04/A	kollázs	kb. 15x10	Vattay Elemér		Bp.	0,6 Mb. jpg	1973.3.
Zsenneyi kastély - B/70/02	ceruza	33x50,3	Bozsik Béla	S.8654, S.8921	Zsennye	0,4 Mb. jpg	1970.4.	Ujjgyakorlatok - B/72/04/- B	kollázs	kb. 15x10			Bp.		1973.3./ kidobtam: 1982.12.
Zsenneyi kastély II. - B/70/03	ceruza	51x33,5	Timkó Éva	S.86112	Zsennye	0,3 Mb. jpg	1970.4.	Ujjgyakorlatok - B/72/05/A- - B	kollázs	kb. 15x10			Bp.		1972.11.
Álomtáj - B/70/04	lavírozás, pit, farost	50,3x50			Zsennye		1970.7./ kidobtam: 1980.4	Ujjgyakorlatok - B/72/05/C	kollázs	kb. 15x10	Jámbor Margit		Bp.	nincs	1972.11.
Négy falu temploma - B/70/05	ceruza	37x50,7	Spiró György	S.8604, S.86136	Zsennye	0,3 Mb. jpg	1970.4.	Ujjgyakorlatok - B/72/06/A-C	kollázs	kb. 15x10			Bp.		1972.11.
Zsennye - B/70/06	ceruza,	36,7x50			Zsennye		1970.4.	Ujjgyakorlatok - B/72/07/A-D	kollázs	kb. 15x10			Bp.		1972.11./ kidobtam: 1982.12.
Ottó Ferenc I. - B/70/07	ceruza,	32,7x25,5			Zsennye		1970.4.	Ujjgyakorlatok - B/72/08/A/A- - B	kollázs	kb. 15x10			Bp.		1972.11.
Ottó Ferenc II. - B/70/08	ceruza,	33x25,8			Zsennye		1970.4.	Ujjgyakorlatok - B/72/08/A-D	kollázs	kb. 15x10			Bp.		1972.11.
A kastély bejárata - B/70/09	ceruza,	36,5x54,7			Zsennye		1970.3.	Ujjgyakorlatok - B/72/09/A-C	kollázs	kb. 15x10			Bp.		1972.11./ kidobtam: 1982.2
Körtér variáció - B/70/10	linó	19x25	Muray Róbert	S.7012	Bp.	nincs	1970	Ujjgyakorlatok - B/72/10/A- - B	kollázs	kb. 15x10			Bp.		1972.11.
Keresztút I. /1-14. stáció/ - B/70/11	tus	modul: 17x17			Bp.		1970.12.	Ujjgyakorlatok - B/72/11/A-F	kollázs	kb. 15x10			Bp.		1972.11.
Keresztút II. /1-14/ - B/70/12	tus	modul: 20x20			Bp.		1970.12.	Ujjgyakorlatok - B/72/12/A-F	kollázs	kb. 15x10			Bp.		1972.11.
Keresztút III. - B/70/13	tus	70x300	??	S.7013, S.7103, S.8790, S.0876	Bp.	0,2 Mb. jpg	1970.12.	Ujjgyakorlatok - B/72/13/A-D	kollázs	kb. 15x10			Bp.		1972.11.
Keresztút folytonos vonallal - B/70/14	tus	36x200			Bp.		1970.12.	Ujjgyakorlatok - B/72/14/A-C	kollázs	kb. 15x10			Bp.		1972.11.
nincs cím - B/70/15	tus	21x29,5			Erdély		1970./ kidobtam: 1986.11.	Ujjgyakorlatok - B/72/15/A- - B	kollázs	kb. 15x10			Bp.		1972.11./ kidobtam: 1982.12.
nincs cím - B/70/16	tus	21x29,5			Erdély		1970./ kidobtam: 1986.9.	Ujjgyakorlatok - B/72/16/A-D	kollázs	kb. 10x15			Bp.		1972.11.
nincs cím - B/70/16/A	tus	21x29,5			Erdély		1970./ kidobtam: 1986.9.	Ujjgyakorlatok - B/72/17/A-D	kollázs	kb. 15x10			Bp.		1972.11.
Zugliget - B/70/17	ceruza	21x29,5	Hidvégi Máté	S.8720, S.9102, S.9512	Bp.	3,1 Mb. jpg	1970						Bp.		1972.11.
Utca II. - B/70/18	ceruza,	21x29,5			Bp.		1970./ kidobtam: 1986.9.						Bp.		1972.11.

CÍM	TECHNIKA	MÉRET (CM)	TULAJDONOS	SZEREPLÉSNAPLÓ	KÉSZ. HELYE	REPRÓ	DÁTUM	CÍM	TECHNIKA	MÉRET (CM)	TULAJDONOS	SZEREPLÉSNAPLÓ	KÉSZ. HELYE	REPRÓ	DÁTUM
Miniatúrák - B/73/11	kollázs	kb. 15x10			Bp.		1973.4./ kidobtam: 1982.12.	Változatok - B/75/01-04-05	tus / nyomda	3x30x35	csak nyomtatásban		Halle-Schkopau	0,4 Mb. jpg	1975.4.
Miniatúrák - B/73/12	kollázs	kb. 15x10			Bp.		1973.4./ kidobtam: 1982.12.	Krizantémós stúdió I. - B/75/02	tempera	28x36			Nagymaros		1975.10./ kidobtam: 1986.11.
Billenő - B/73/13	ceruza	70x50		S.7317, S.7320	Bp.		1973.8./ kidobtam: 1984.5.	Krizantémós stúdió - B/75/03	tempera	25x35	csak nyomtatásban	S.8689	Nagymaros	0,7 Mb. jpg	1975.10.
Budaörsi vázlat - B/73/14	ceruza	21x29,5			Budaörs		1973. ?/ kidobtam: 1986.11.	Rajz - B/75/06	tus, toll / nyomda	7,5x4,6	csak nyomtatásban	S.7531	Bp.	0,3 Mb. jpg	1975
Ablakrajz - B/73/15	ceruza	21x29,5			Bp.		1973. ?/ kidobtam: 1986.11.	Képvázlat - B/75/07	tus, toll / nyomda	6x16,4	csak nyomtatásban	S.7531	Bp.	0,4 Mb. jpg	1975
Sziklák - B/73/16	ceruza	21x29,5			Budaörs		1973./ kidobtam: 1986.11.	Képvázlat - B/75/08	tus, toll / nyomda	8,8x10	csak nyomtatásban	S.7531	Bp.	0,4 Mb. jpg	1975
Zsúfolt műterem - B/73/17	filctoll	29,5x21			Bp.		1973.7./ kidobtam: 1986.11.	Képvázlatok - B/75/09	tus, toll / nyomda	4,8x10,1	csak nyomtatásban	S.7531	Bp.	0,3 Mb. jpg	1974 ?
Erdélyi lap I. - B/73/18	tus	21x29,5	Dobszay Ambrus és Nagy Annamária	S.7536, S.8753, S.8787, S.0267	Erdély	0,1 Mb. jpg	1973	ltthon - B/75/10	tus, toll / nyomda	10x10	csak nyomtatásban	S.7531	Bp.	0,4 Mb. jpg	1973 ?
Erdélyi lap II. - B/73/19	tus	21x29,5	Jahoda Maja	S.8769	Erdély	0,1 Mb. jpg	1973	Vázlatok - B/75/11	tus, toll / nyomda	5x20	csak nyomtatásban	S.7531	Bp.	0,3 Mb. jpg	1975
Gyimesi havasok - B/73/20	tus	21x29,5	Entz Géza ifj.	S.7515, S.8740, S.87118, S.9026, S.0876	Erdély	0,2 Mb. jpg	1973	Vázlatok - B/75/11/2A	tus, toll / nyomda	11x10,7	csak nyomtatásban	S.7534, S.9433	Bp.	0,4 Mb. jpg	1975
nincs cím - B/73/21	tus	21x29,5			Erdély		1973/ kidobtam: 1986.11.	Vázlatok - B/75/11/3A	tus, toll / nyomda	11x10,7	csak nyomtatásban	S.7534, S.7534, S.9433	Bp.	0,3 Mb. jpg	1975
Erdélyi vázlatlap - B/73/22	tus	21x29,5		S.7515	Erdély		1973/ kidobtam: 1986.9.	Erdélyi vázlatlap - B/75/12	tus, toll / nyomda	16x10	csak nyomtatásban	S.7531	Bp.	0,4 Mb. jpg	1973
Erdélyi vázlatlap - B/73/23	tus	29,5x21			Erdély		1973/ kidobtam: 1986.9.	Gyárablak - B/75/13	tus, toll / nyomda	12,1x15,9	csak nyomtatásban	S.7531	Halle-Schkopau	0,3 Mb. jpg	1975.4.
Erdélyi vázlatlap - B/73/24	tus	29,5x21	Martin Gábor	S.7531, S.8543	Erdély	0,3 Mb. jpg	1973	Gyári rajz - B/75/14	tus, toll / nyomda	7x9	csak nyomtatásban	S.7531	Halle-Schkopau	0,3 Mb. jpg	1975.4.
Gyimesi táj - B/73/25	tus / nyomda	8,5 X15,7	csak nyomtatásban	S.7641, S.9429, S.0267	Erdély	0,3 Mb. jpg	1973	Képvázlat - B/75/15	tus, toll / nyomda	12,4x4,5	csak nyomtatásban	S.7531	Bp.	0,3 Mb. jpg	1975
Ringató - B/74/01	ceruza, gvas	65x51		S.7414	Bp.		1974.5./ kidobtam: 1982.4.	Képvázlatok - B/75/16	tus, toll / nyomda	12,3x9,8	csak nyomtatásban	S.7531	Bp.	0,3 Mb. jpg	1975
Szél szárnyán - B/74/02	ceruza, gvas	65x51		S.7414	Bp.		1974.5./ kidobtam: 1984.5.	Erdélyi vázlatlap - B/75/17	tus, toll / nyomda	6x10	csak nyomtatásban	S.7531	Bp.	0,3 Mb. jpg	1975
Lepke - szerelem - B/74/03	ceruza, gvas	65x51		S.7414, S.7505	Bp.		1974.5./ kidobtam: 1984.5.	Gyári rajz - B/75/18	tus, toll / nyomda	10,5x8	csak nyomtatásban	S.7531	Halle-Schkopau	0,4 Mb. jpg	1975.4.
Krónika - B/74/04	ceruza	65x51		S.7423, S.7505	Bp.		1974.8./ kidobtam: 1983.12.	Gyári rajz - B/75/19	tus, toll / nyomda	10,3x 10,3	csak nyomtatásban	S.7530, S.9429	Halle-Schkopau	0,4 Mb. jpg	1975
Játék - B/74/05	ceruza	65x51		S.7423, S.7505	Bp.		1974.8./ kidobtam: 1984.5.	Gyári rajz - B/75/20	tus, toll / nyomda	10,3x 10	csak nyomtatásban	S.7530, S.9429	Halle-Schkopau	0,3 Mb. jpg	1975
Vasárnap - B/74/06	ceruza	65x51		S.7423	Bp.		1974.8./ kidobtam: 1984.5.	Gyárban I. - B/75/21	tus, toll / nyomda	4,4x 4,5	csak nyomtatásban	S.7602, S.9429	Halle-Schkopau	0,5 Mb. jpg	1975
nincs cím - B/74/07	ceruza	65x51			Bp.		1974.8./ kidobtam: 1983.12.	Gyárban II. - B/75/22	tus, toll / nyomda	4,5x 4,4	csak nyomtatásban	S.7602, S.9429	Halle-Schkopau	0,3 Mb. jpg	1975
nincs cím - B/74/08	ceruza	65x51			Bp.		1974.8./ kidobtam: 1983.12.	Gyárban II. - B/75/22/A	tus, toll / nyomda	11,1x10,3	csak nyomtatásban		Bp.	0,3 Mb. jpg hasonló: B/75/22	1975
nincs cím - B/74/09	ceruza	65x51			Bp.		1974.8./ kidobtam: 1983.12.	Üzemi vázlatlap - B/75/23	tus, toll / nyomda	9,1x 12,9	csak nyomtatásban	S.9429	Halle-Schkopau	0,3 Mb. jpg	1975
nincs cím - B/74/10	ceruza	65x51			Bp.		1974.8./ kidobtam: 1983.12.	Üzemi vázlatlap - B/75/24	tus, toll / nyomda	9,1x 13,1	csak nyomtatásban	S.9429	Halle-Schkopau	0,3 Mb. jpg	1975
Műterem - B/74/11	tus / nyomda	12,1x9,6	csak nyomtatásban	S.7509, S.9429	Bp.	0,2 Mb. jpg	1974	Képvázlat - B/75/25	tus, toll / nyomda	3,2x 15,7	csak nyomtatásban	S.7519, S.9429	Bp.	0,3 Mb. jpg	1975
Gyár - Németországban - B/75/01	tus	30x35	Magyar Nemzeti Galéria	S.7516, S.7531, S.8749	Halle-Schkopau	0,3 Mb. jpg	1975.4.	Üzenet léghajón - B/76/01	tempera, tus, ceruza	49x32		S.7625	Bp.		1976.5./ kidobtam: 1983.12.

CÍM	TECHNIKA	MÉRET (CM)	TULAJDONOS	SZEREPLÉSNAPLÓ	KÉSZ. HELYE	REPRÓ	DÁTUM	CÍM	TECHNIKA	MÉRET (CM)	TULAJDONOS	SZEREPLÉSNAPLÓ	KÉSZ. HELYE	REPRÓ	DÁTUM
Árnyjáték - B/76/02	tempera, tus, ceruza	49x32	Benza Béla	S.7625, S.8646	Bp.	0,8 Mb. jpg	1976.5.	Határozott véleményem - B/80/04	kollázs	7,4x18,8	??	S.8017, S.8107, S.8724, S.8954	Kecskemét	0,5 Mb. jpg	1980.3.
A bábu halála - B/76/03	tus, tempera, ceruza	49x32		S.7625	Bp.		1976.5./ kidobtam: 1983.12.	Út Avignonból - B/80/05	kollázs	16,3x12,6	Magyar Nemzeti Galéria	S.8017, S.8137, S.8221, S.8602, S.8749, S.0876	Kecskemét	7,3 Mb. jpg	1980.3.
Piszkos és tinta - B/76/04	vegyes techn.	kb. 25x35		S.7633	Zebegény		1976.8./ kidobtam: 1983.12.	Zöld csendélet - B/80/06	kollázs	14,1x14,5	Oláh János dr.	S.8017, S.8128, S.8724, S.8915, S.08101	Kecskemét	1,3 Mb. jpg	1980.3.
Egyébként az a véleményem, hogy Karthágót el kell pusztítani / címadó Pogány Gábor/ - B/76/05	vegyes techn.	kb. 25x35		S.7633	Zebegény		1976.8./ kidobtam: 1983.12.	A remény órája - B/80/07	kollázs	13,5x13,6	Uherkovich Ágnes	S.8770	Kecskemét	21,2 Mb. jpg	1980.3.
Földobott kő I. - B/76/06	vegyes techn.	100x70		S.7639	Bp.		1976.11./ kidobtam: 1983.12.	Angyal szállt le - B/80/08	kollázs	17,7x12,4	Szilágyi András	S.8017, S.8107, S.8126, S.8724, S.08102	Kecskemét	1 Mb. jpg	1980.3.
Földobott kő II. - B/76/07	vegyes techn.	86x61		S.7639	Bp.		1976.11./ kidobtam: 1983.12.	Hegyeken túl - B/80/09	kollázs	14,5x17,5	Jovanovics György	S.8037, S.8038, S.8146, S.8223, S.8401, S.8602, S.8721	Kecskemét	9,7 Mb. jpg	1980.3.
Édes hazám - B/76/08	vegyes techn.	86x61		S.7639	Bp.		1976.11./ kidobtam: 1983.12.	Erotikus táj - B/80/10	kollázs	11,2x12,6	Detre Villő	S.8017, S.8037, S.8769	Kecskemét	0,9 Mb. jpg	1980.3.
Kapu - B/76/09	vegyes techn.	18,6x13			Bp.		1976/ kidobtam: 1986.11.	Ünnep előtt - B/80/11	kollázs	18x12,6	Körmendi Galéria	S.8201, S.8724, S.8954, S.9459	Kecskemét	1 Mb. jpg	1980.3.
Pomáz táján - B/76/10	ceruza	17,5x28	Miklós Pálné	S.8740, S.87107, S.9102, S.0267	Pomáz	3,2 Mb. jpg	1976 ?	Díszruhában - B/80/12	kollázs	17,4x13,3	??	S.8129, S.8724	Kecskemét	0,8 Mb. jpg	1980.3.
Pomáz felé - B/76/11	ceruza	21x29,5			Pomáz		1976/ kidobtam: 1986.11.	Hindu miniatúrám - B/80/13	kollázs	13,7x14,2	Rippl-Rónai Múzeum, Kaposvár	S.8017, S.8107, S.9081	Kecskemét	1,2 Mb. jpg	1980.3.
Szerelem előtt - B/78/01	ceruza	57x46,5	Szepes Lászlóné	S.7821, S.8718, S.8959	Bp.	1 Mb. jpg	1978.10./ 1987.1	Lakályos sarok - B/80/14	kollázs	17,7x14	Körmendi Galéria	S.8139, S.8724, S.8954, S.9459	Kecskemét	0,9 Mb. jpg	1980.3.
Lebbenő - B/78/02	ceruza	65,5x51	Kecskeméti Képtár, Cifra Palota	S.7821, S.7907, S.7918, S.8786	Bp.	3,2 Mb. jpg	1978.11.	Felrepül - B/80/15	kollázs	15,5x16,5			Kecskemét		1980.3.
Szerda - B/78/03	színes ceruza	65,5x51		S.7821	Bp.		1978.11./ kidobtam: 1984.5.	P. bátya sétája - B/80/16	kollázs	15,4x16,4	Doroszlai Katalin	S.8602, S.8744	Kecskemét	0,7 Mb. jpg	1980.3.
Csütörtök - B/78/04	színes ceruza	65,5x51		S.7821	Bp.		1978.10./ kidobtam: 1987.1.	Játékbolt - B/80/17	kollázs	15,4x16,4	??	S.8144, S.8724, S.8954	Kecskemét	1 Mb. jpg	1980.3.
Hegedűszóló - B/78/05	ceruza	59x48,3	Kecskeméti Képtár, Cifra Palota	S.7821, S.7907, S.7918, S.8219, S.8737, S.0876, S.0942	Bp.	3,8 Mb. jpg	1978.10., 1982.6., 1987.1.	Hajóút Kréta felé - B/80/18	kollázs	18,1x13	Wessely Anna	S.8017, S.8751, S.0876	Kecskemét	0,8 Mb. jpg	1980.3.
Tükör előtt - B/78/06	színes ceruza	65,5x51		S.7907, S.7918	Bp.		1978.10.31./ kidobtam: 1987.8.	Grafikai közhely szótáram (leporelló) - B/80/19	kollázs	23,2x68,7			Kecskemét		1980.3./ kidobtam: 1984.5.
Ünnepnap - B/78/07	színes ceruza	44,5x51			Bp.		1978.10.31./ kidobtam: 1987.1.	P. bátya terítke - B/80/20	kollázs	18x12,9	Kapitány Gábor	S.8017, S.8602, S.8748	Kecskemét	0,2 Mb. jpg	1980.3.
Box az MNG-ben - B/78/08/A	felfűrészelt képdarabkák	150x300			Bp.	2,6 Mb. jpg	1978.12.	Figyelmeztetés - B/80/21	kollázs	17,1x11,7	Szűts Miklós és Vojnich Erzsébet	S.8017, S.8107, S.8121, S.8221, S.86102	Kecskemét	0,6 Mb. jpg	1980.3.
Box az MNG-ben / részlet - B/78/08/ - B	fotónagyított szöveg képeretben	kb.60x80			Bp.	0,1 Mb. jpg	1978.12.	Így történt - B/80/22	kollázs	17,1x11,8	Beke Márton	S.8017, S.8107, S.8121, S.8207, S.87101, S.9072, S.0876	Kecskemét	0,6 Mb. jpg	1980.3.
Box az MNG-ben / vázlat - B/78/08/C	filctoll	8x12,4	csak nyomtatásban		Bp.	0,2 Mb. jpg	1978	A Lady útja - B/80/23	kollázs	12,2x19	Kernács Gabriella	S.8017, S.8107, S.8113, S.8602, S.8702, S.0876	Kecskemét	0,6 Mb. jpg	1980.3.
Tengerpart, 1976 - B/78/09	kollázs	17,8x12	Krajcsovics János	S.8138, S.8963	Bp.	0,9 Mb. jpg	1978 ?	Egyhelyben áll - B/80/24	kollázs	14x15	??	S.8017, S.8208, S.8724	Kecskemét	0,6 Mb. jpg	1980.3.
/palettából/ - B/79/01	olaj, kollázs	35x30			Bp.		1979/ kidobtam: 1980	Uzsonnaasztal - B/80/25	kollázs	15x15,5		S.8017	Kecskemét		1980.3./ kidobtam: 1986.9.
Műteremben - B/80/01	ceruza	40x90.	S. Nagy Kata	S.8017, S.8117	Bp.	0,5 Mb. jpg	1980.2.	Családi díszpácnák - B/80/26	kollázs	9,8x12,7			Kecskemét		1980.3./ kidobtam: 1986.11.
Továbbmenni - B/80/02	kollázs	7,5x18,8		S.8740	Kecskemét		1980.3./ kidobtam: 1980.6.	Repülni - B/80/27	kollázs	40x90		S.8017	Kecskemét		1980.3.
Otthonülő - B/80/03	kollázs	7,4x16,7	Fodor Sándor	S.8208, S.8724, S.8915, S.08103	Kecskemét	0,6 Mb. jpg	1980.3.	Vitatkozás után - B/80/28	kollázs	40x90			Kecskemét		1980.3.

CÍM	TECHNIKA	MÉRET (CM)	TULAJDONOS	SZEREPLÉSNAPLÓ	KÉSZ. HELYE	REPRÓ	DÁTUM	CÍM	TECHNIKA	MÉRET (CM)	TULAJDONOS	SZEREPLÉSNAPLÓ	KÉSZ. HELYE	REPRÓ	DÁTUM
Találkozások - B/80/29	kollázs	40x90			Kecskemét		1980.3./ kidobtam: 1983.12.	Másvilág - B/80/53	kollázs	15x14,3	Szüts Miklós és Vojnich Erzsébet	S.8107, S.8146, S.8602, S.86102, S.9152	Kecskemét	6,2 Mb. jpg	1980.6.
Kirakatban - B/80/30	kollázs	40x90			Kecskemét		1980.3./ kidobtam: 1984.5.	Diptichon (az Experimental Art kiállításon) - B/80/53/A	kollázs és szöveg	kb.2x 15x15		S.8514	Kecskemét - Bp.		1985.5.
Külváros - B/80/31	kollázs	40x90		S.8019	Kecskemét		1980.3./ kidobtam: 1984.5.	Pirkadat - B/80/54	kollázs	16,7x14,9	Pétervári György	S.8131, S.8724, S.0748	Kecskemét	nincs	1980.6.
Szettek bevonulása - B/80/32	kollázs	40x90	Csernenszky László	S.8017, S.8103, S.8307, S.8326, S.8652, S.8769, S.8857, S.9075	Kecskemét	0,5 Mb. jpg	1980.3.,1983.3.	Vörös táj - B/80/55	kollázs	11,7x15,7	??	S.8107, S.8124, S.8724, S.8954	Kecskemét	0,8 Mb. jpg	1980.6.
Utolsó éveiben - B/80/33	kollázs	40x90	Bain, Thomas	S.8017, S.8204, S.9060, S.9606, S.0383	Kecskemét	0,6 Mb. jpg	1980.3.	nincs cím - B/80/56	kollázs	13,9x12,4			Kecskemét		1980.6./ kidobtam: 1981.7.
Szereposztás - B/80/34	ceruza, kollázs	40x90		S.8017	Kecskemét		1980.3./ kidobtam: 1983.12.	Szüret idején - B/80/57	kollázs	2x18,5x11,2	Vargyas Gábor	S.8212, S.8602, S.8652, S.87117	Kecskemét	1,3 Mb. jpg	1980.6.
Kapcsolatfelvétel - B/80/35	ceruza, kollázs	40x90		S.8017, S.8027, S.8103	Kecskemét	0,5 Mb. jpg	1980.3.	nincs cím - B/80/58	kollázs	11,5x10,6			Kecskemét		1980.06,1982.3,12/ kidobtam: 1984
Távozás előtt - B/80/36	ceruza, vörös ingres papír	40x90		S.8019	Kecskemét		1980.3.	Csevegés közben - B/80/59	kollázs	21,1x19,5	Körmendi Galéria	S.8131, S.8724, S.8954, S.9459	Kecskemét	0,7 Mb. jpg	1980.6.
nincs cím - B/80/37	kollázs				Kecskemét		1980.3.	nincs cím - B/80/60	kollázs				Kecskemét		1980
Napfogyatkozás - B/80/38	kollázs	13,3x21,8	??	S.8208, S.8724, S.8954	Kecskemét	0,7 Mb. jpg	1980.3.	Elkényeztetett - B/80/61	kollázs	16x12		S.8136	Kecskemét		1980./ kidobtam: 1986.11.
Annácska - B/80/39	kollázs	10,6x18,1	Jávor Ádám	S.8017, S.8107, S.8113, S.8137, S.8653, S.9750	Kecskemét	0,6 Mb. jpg	1980.3.	Festőállvány I. - B/80/62	ceruza	22,6x17,8	Zala Szilárd	S.8783, S.0876	Kecskemét	0,2 Mb. jpg	1980
A kert közelében - B/80/40	kollázs	15,4x14,9	Gimes Katalin	S.8017, S.8122, S.8212, S.8715, S.9641, S.0876	Kecskemét	0,8 Mb. jpg	1980.3.	Festőállvány II. - B/80/63	ceruza	23,2x17,5	Kurtág György	S.9719, S.9761, S.9904	Kecskemét	4,3 Mb. jpg	1980
Kamaszlány - B/80/41	kollázs	11,4x14,5	Körmendi Galéria	S.8107, S.8130, S.8724, S.8954, S.9459	Kecskemét	0,7 Mb. jpg	1980.3.	Mail art Swierkiewitz Róbertnek - B/81/01	nyomat-írógép	14x20,5	Swierkiewicz Róbert	S.8132, S.8827	Bp.	0,4 Mb. jpg	1981
Kedvenc szemeteim - B/80/42	kollázs	13x13,2	??	S.8208, S.8724, S.8954	Kecskemét	0,7 Mb. jpg	1980.3.	nincs cím - B/81/02	tus	30x35			Bp.		1981.5./ kidobtam: 1986.11.
Jazzband - B/80/43	kollázs	12,7x14,2	??	S.8134, S.8724, S.8954	Kecskemét	0,6 Mb. jpg	1980.3.	Absztrakt - B/81/03	tus	30x35.	Borostyánkői Mátyás	S.8743	Bp.	0,5 Mb. jpg	1981.10. ?
Tisztás - B/80/44	kollázs	12,4x13		S.8015, S.8107	Kecskemét	0,9 Mb. jpg	1980.3.	Múterem részlet - B/81/04	golyóstoll	21x29,5			Bp.		1981.10./ kidobtam: 1986.11.
Királyi fenség - B/80/45	kollázs	19,3x20	Janikovszky János	S.8131, S.8724, S.0832, S.0837	Kecskemét	0,8 Mb. jpg	1980.3.	átsorolva a plasztikákhoz: D/81/05 - B/81/05				S.8655			
Nyáridő - B/80/46	kollázs	16,9x13,7	Vámosy Ferenc	S.8017, S.8212, S.8213, S.8221, S.8769	Kecskemét	0,8 Mb. jpg	1980.3.	nincs cím - B/82/01	kollázs	14,9x14,8			Bp.		1981/ kidobtam: 1986.9.
Egyszer és mindenkor - B/80/47	kollázs	17,4x19,8	Magyar Nemzeti Galéria	S.8107, S.8113, S.8223, S.8749, S.9750	Kecskemét	0,9 Mb. jpg	1980.3.	nincs cím - B/82/02	kollázs	12,5x14,1			Bp.		1982.2./ kidobtam: 1984.5.
Megérkezett - B/80/48	kollázs	13,8x19,3			Kecskemét		1980.3./ kidobtam: 1984.5.	A szoba belseje - B/82/03	kollázs	11,4x21,6	Losonczy Ágnes	S.8328, S.8401, S.87103	Bp.	0,5 Mb. jpg	1982.2.2 ?
Csőndben van - B/80/49	kollázs	13x18	Pándi László	S.8017, S.8107, S.8146, S.8602, S.8698	Kecskemét	0,5 Mb. jpg	1980.3.	Égitest - B/82/04	kollázs	7,8x21,1	Somogyi György	S.8618, S.9362, S.9541, S.9607	Bp.	0,5 Mb. jpg	1982.3.
Figyelmetlen perc - B/80/50	kollázs	15x12			Kecskemét		1980.3.	Tengeri út - B/82/05	kollázs	18,3x14,8			Bp.		1980/ 1982.3./ kidobtam: 1986.11.
Hierarchia - B/80/51	kollázs	16,3x17	Lovas András	S.8017, S.8672	Kecskemét	0,9 Mb. jpg	1980.3.	Örömhír - B/82/06	kollázs	19,4x18	S. Nagy Kata	S.8313, S.8602, S.8783, S.9106, S.9373	Bp.	0,7 Mb. jpg	1982.3.
Kiválasztott - B/80/52	kréta, ceruza, vörös ingres papír	40x90		S.8017, S.8023	Kecskemét		1980.4./ kidobtam: 1984.5.	Különvélemény - B/82/07	ceruza	60x50	Vajda György	S.8219, S.8730	Bp.	0,9 Mb. jpg	1982.3.
								Ellenvélemény - B/82/08	ceruza	65x51	Almási Miklós	S.8219, S.8727	Bp.	0,8 Mb. jpg	1982.6.
								Mindeddig - B/82/09	kollázs	15,6x12,6	Szöllőssy Enikő	S.8314	Bp.	0,9 Mb. jpg	1982.6.
								Fekete jel - B/82/10	kollázs	16,5x16,1	??	S.8523, S.0202, S.0242, S.0772	Bp.	0,8 Mb. jpg	1982.6. ?
								Eltűnő - B/82/11	kollázs	18,8x16,3	Pohlingerné dr.Szente Kata	S.8313, S.8324, S.8602, S.8645, S.0876	Bp.	0,9 Mb. jpg	1982.10. ?

CÍM	TECHNIKA	MÉRET (CM)	TULAJDONOS	SZEREPLÉSNAPLÓ	KÉSZ. HELYE	REPRÓ	DÁTUM	CÍM	TECHNIKA	MÉRET (CM)	TULAJDONOS	SZEREPLÉSNAPLÓ	KÉSZ. HELYE	REPRÓ	DÁTUM
Régi zsidó temető - B/84/40	ceruza	35x30	Jeremiás Éva és Maróth Miklós	S.8746, S.9611, S.0007, S.0362	Szigliget	3,8 Mb. jpg	1984.3.	Czóbel és én / részlete - B/85/01/12	ceruza ill. tus	30x25			Bp.	0,2 Mb. jpg	1985.6.
Régi zsidó temető - B/84/41	ceruza	35x30	Horgas Béla	S.8602, S.8747, S.87128, S.8801	Szigliget	1 Mb. jpg	1984.3.	Czóbel és én / részlete - B/85/01/13	ceruza ill. tus	30x25			Bp.	0,3 Mb. jpg	1985.6.
Régi zsidó temető - B/84/42	ceruza	35x30	Magyar Nemzeti Galéria	S.8749, S.0007, S.0059, S.0721, S.0760	Szigliget	1 Mb. jpg	1984.3.	Czóbel és én / részlete - B/85/01/14	ceruza ill. tus	30x25			Bp.	0,3 Mb. jpg	1985.6.
Régi zsidó temető - B/84/43	ceruza	35x30	Russel- Smith Manna Dobó	S.8615, S.0007, S.0059	Szigliget	4,4 Mb. jpg	1984.3.	Czóbel és én / részlete - B/85/01/15	ceruza ill. tus	30x25			Bp.	0,3 Mb. jpg	1985.6.
Régi zsidó temető - B/84/44	ceruza, olajlavírozás	35x30	Hidvégi Máté	S.8771	Szigliget	1 Mb. jpg	1984.3.	Czóbel és én / részlete - B/85/01/16	ceruza ill. tus	30x25			Bp.	0,3 Mb. jpg	1985.6.
Régi zsidó temető - B/84/45	ceruza	35x30	Szöllőssy Ágnes	S.8743, S.0007, S.0059	Szigliget	0,4 Mb. jpg	1984.3./ 1987.5	Czóbel és én / részlete - B/85/01/17	ceruza ill. tus	30x25			Bp.	0,3 Mb. jpg	1985.6.
Régi zsidó temető - B/84/46	ceruza	35x30	Yang Yang	S.8602, S.8634, S.9658, S.0007, S.0059, S.0876	Szigliget	4,6 Mb. jpg	1984.3.	Czóbel és én / részlete - B/85/01/18	ceruza ill. tus	30x25			Bp.	0,3 Mb. jpg	1985.6.
Régi zsidó temető - B/84/47	ceruza	35x30	Rozsnyai Mária	S.9048, S.9678, S.0007, S.0267, S.0876	Szigliget	1 Mb. jpg	1984.3.	Czóbel és én / részlete - B/85/01/19	ceruza ill. tus	30x25			Bp.	0,3 Mb. jpg	1985.6.
Régi zsidó temető - B/84/48	ceruza	35x30	Stella Gábor	S.8744, S.9039	Szigliget	0,9 Mb. jpg	1984.3.	Czóbel és én / részlete - B/85/01/20	ceruza ill. tus	30x25			Bp.	0,3 Mb. jpg	1985.6.
Régi zsidó temető - B/84/49	ceruza	35x30	Gádor Anna	S.8748, S.0876	Szigliget	0,9 Mb. jpg	1984.3.	Múterem Kecskeméten I. - B/85/02	tus	30x35	Tamás Mari-anna	S.8639, S.9423	Kecskemét	0,2 Mb. jpg	1985.6.
Régi zsidó temető - B/84/50	ceruza	30x35	Rippl-Rónai Múzeum, Kaposvár	S.8652, S.9081, S.0721, S.0759	Szigliget	1 Mb. jpg	1984.3.	Múterem Kecskeméten II. - B/85/03	tus	35x30	Kiss Gy. Csaba	S.8743	Kecskemét	0,3 Mb. jpg	1985.7.
Régi zsidó temető - B/84/51	ceruza	30x35	Somogyi György	S.87120, S.9479	Szigliget	0,9 Mb. jpg	1984.3.	Múterem Kecskeméten III. - B/85/04	tus	35x30	Szentannai Pál és Judit	S.8633	Kecskemét	0,3 Mb. jpg	1985.7.
Régi zsidó temető - B/84/52	ceruza	30x35	Magyar Nemzeti Galéria	S.8749, S.0007, S.0059, S.0721, S.0758, S.0876	Szigliget	2 Mb. jpg	1984.3.	Múterem Kecskeméten IV. - B/85/05	tus	35x30	Karancsi István	S.87110	Kecskemét	0,3 Mb. jpg	1985.7.
Czóbel és én - B/85/01	ceruza ill. tus	30x25	György Péter	S.8519	Bp.	0,5 Mb. jpg	1984.3.	Múterem Kecskeméten V. - B/85/06	tus	35x30	Földes Ferenc	S.8530	Kecskemét	0,3 Mb. jpg	1985.7.
Czóbel és én / részlete - B/85/01/01	ceruza ill. tus	20 oldal /30x25			Bp.	0,5 Mb. jpg	1984.3.	Múterem Kecskeméten VI. - B/85/07	tus	35x30	S. Nagy Kata	S.87109, S.9106, S.9373	Kecskemét	0,2 Mb. jpg	1985.7.
Czóbel és én / részlete - B/85/01/02	ceruza ill. tus	30x25			Bp.	0,3 Mb. jpg	1985.6.	Régi zsidó temető - B/85/08	tus	35x30			Bp.		1985.7./ kidobtam: 1986.11.
Czóbel és én / részlete - B/85/01/03	ceruza ill. tus	30x25			Bp.	0,3 Mb. jpg	1985.6.	Régi zsidó temető - B/85/09	tus	35x30			Bp.		1985./ kidobtam: 1987.1.
Czóbel és én / részlete - B/85/01/04	ceruza ill. tus	30x25			Bp.	0,2 Mb. jpg	1985.6.	Régi zsidó temető - B/85/10	tus	35x30			Bp.		1985.09./ kidobtam: 1986.9.
Czóbel és én / részlete - B/85/01/05	ceruza ill. tus	30x25			Bp.	0,3 Mb. jpg	1985.6.	Régi zsidó temető - B/85/11	tus	35x30			Bp.		1985.09./ kidobtam: 1986.9.
Czóbel és én / részlete - B/85/01/06	ceruza ill. tus	30x25			Bp.	0,3 Mb. jpg	1985.6.	Régi zsidó temető - B/85/12	tus	30x35			Bp.		1985.09./ kidobtam: 1987.3.
Czóbel és én / részlete - B/85/01/07	ceruza ill. tus	30x25			Bp.	0,3 Mb. jpg	1985.6.	Régi zsidó temető - B/85/13	tus	30x35			Bp.		1985.09./ kidobtam: 1986.9.
Czóbel és én / részlete - B/85/01/08	ceruza ill. tus	30x25			Bp.	0,3 Mb. jpg	1985.6.	Régi zsidó temető - Zem- plén - B/85/14	tus	35x30	Ráday Mihály	S.8743	Bp.	0,2 Mb. jpg	1985.9.
Czóbel és én / részlete - B/85/01/09	ceruza ill. tus	30x25			Bp.	0,2 Mb. jpg	1985.6.	Régi zsidó temető - B/85/15	tus	30,5x21,5			Bp.		1985.09./ kidobtam: 1986.9.
Czóbel és én / részlete - B/85/01/10	ceruza ill. tus	30x25			Bp.	0,3 Mb. jpg	1985.6.	Régi zsidó temető - B/85/16	tus	30,5x21,5			Bp.		1985.09./ kidobtam: 1986.9.
Czóbel és én / részlete - B/85/01/11	ceruza ill. tus	30x25			Bp.	0,3 Mb. jpg	1985.6.	Mother of the Earth - B/86/01	tus, ec- setrajz és kókuszdió rost ráragasztva	22x14,5	Cultural Office, Noumea, Új Kaledonia	S.8818	Bp.	0,4 Mb. jpg	1985.9.
Czóbel és én / részlete - B/85/01/11	ceruza ill. tus	30x25			Bp.	0,3 Mb. jpg	1985.6.	Mother of the Earth / vázlat - B/86/01/ - B	tus, kollázs, ecsetrajz	22,3x14,5			Bp.		1986.3./ kidobtam: 1986.11.

CÍM	TECHNIKA	MÉRET (CM)	TULAJDONOS	SZEREPLÉSNAPLÓ	KÉSZ. HELYE	REPRÓ	DÁTUM	CÍM	TECHNIKA	MÉRET (CM)	TULAJDONOS	SZEREPLÉSNAPLÓ	KÉSZ. HELYE	REPRÓ	DÁTUM
Régi zsidó temető - halvány rajz - B/86/02	ceruza, olajlavírozás	35x30	Mihályi Magda	S.8711	Mátraalmás	6,6 Mb. jpg	1986.3.	Régi zsidó temető - B/86/13/3	hidegtű, monotypia	20x27			Mátraalmás		1986.6./ kidobtam: 1986.8.
Régi zsidó temető - B/86/03	pasztell	35x30			Mátraalmás		1986.6.9./ kidobtam: 1986.8.	Régi zsidó temető - másik világ - B/86/13/4	hidegtű, vegyes-techn.	20x27	Jávor Eszter	S.87102, S.0876	Mátraalmás	7 Mb. jpg	1986.6.
Régi zsidó temető - reggeli kód - B/86/04	ceruza, pasztell	35x30	Kecskeméti Képtár, Cifra Palota	S.8736, S.8933	Mátraalmás	2,9 Mb. jpg	1986.6.	Régi zsidó temető - B/86/14	rézdúc	20x20	Nógrád Múzeum, Salgótarján	S.8707	Mátraalmás		1986.6.
Régi zsidó temető - kód - B/86/05	ceruza, pasztell	35x30	Doroszlai Katalin	S.8744	Mátraalmás	0,9 Mb. jpg	1986.6.	Régi zsidó temető - B/86/14/1	hidegtű, monotypia	20x20			Mátraalmás		1986.6.
Régi zsidó temető - B/86/06	tus	30x35			Mátraalmás		1986.6.	Régi zsidó temető - harmónia - B/86/14/2	hidegtű, monotypia	20x20	Prakfalvi Endre	S.8622	Mátraalmás	1,6 Mb. jpg	1986.6.
Régi zsidó temető - B/86/07	ceruza	30x35			Mátraalmás		1986.06./ kidobtam: 1986.8.	Régi zsidó temető - harmónia - B/86/14/3	hidegtű, vegyes-techn.	20x20	Kollár Gábor	S.86117	Mátraalmás	1,8 Mb. jpg	1986.6.
Régi zsidó temető - fájdalmas - B/86/08	ceruza, pasztell	35x30	Margittay Erzsébet, Palátsik Dénes	S.8630, S.0876	Mátraalmás	0,8 Mb. jpg	1986.6.	Régi zsidó temető - harmónia - B/86/14/4	hidegtű, monotypia	20x20	Csepeli György	S.8748	Mátraalmás	1 Mb. jpg	1986.6.8
Régi zsidó temető - B/86/09	rézdúc	21x17	Nógrád Múzeum, Salgótarján	S.8707	Mátraalmás	dúc	1986.6.	Régi zsidó temető - harmónia - B/86/14/5	hidegtű, monotypia	20x20	Molnár István	S.87105	Mátraalmás	0,6 Mb. jpg	1986.6.
Régi zsidó temető - B/86/09/1	linó	21x17			Mátraalmás		1986.6./ kidobtam: 1987.9.	Régi zsidó temető - harmónia - B/86/14/6	hidegtű, monotypia	20x20			Mátraalmás		1986.6./ kidobtam: 1986.9.
Régi zsidó temető - fekete színnel - B/86/10	linódúc	21x17	Nógrád Múzeum, Salgótarján	S.8707	Mátraalmás		1986.6.	Régi zsidó temető - B/86/15	rézdúc	20x20	Nógrád Múzeum, Salgótarján	S.8707	Mátraalmás		1986.6.
Régi zsidó temető - fekete színnel - B/86/10/1	linó	21x17	András Ferenc	S.8799	Mátraalmás	0,9 Mb. jpg	1986.6.	Régi zsidó temető - B/86/15/1	hidegtű, monotypia	20x20			Mátraalmás		1986.6./ kidobtam: 1986.9.
Régi zsidó temető - fekete színnel - B/86/10/2	linó	21x17	Nyerges András	S.8743	Mátraalmás	0,9 Mb. jpg	1986.6.	Régi zsidó temető Jakob Akkuzovnak - B/86/15/2	hidegtű, monotypia	20x20	Akkizov, Jakub	S.8623	Mátraalmás	0,3 Mb. jpg	1986.7.
Régi zsidó temető - fekete színnel - B/86/10/3	linó	21x17	Ferge Zsuzsa	S.87103	Mátraalmás	0,9 Mb. jpg	1986.6.	Régi zsidó temető - B/86/15/3	hidegtű, monotypia	20x20			Mátraalmás		1986.7./ kidobtam: 1986.9.
Régi zsidó temető - fehérben - B/86/11	linódúc	17,5x24	Nógrád Múzeum, Salgótarján	S.8707	Mátraalmás		1986.6.	Régi zsidó temető - B/86/15/4	hidegtű, monotypia	20x20			Mátraalmás		1986.7.
Régi zsidó temető - fehérben - B/86/11/A/1	papírnyomat, pasztell	17,5x24	Jávor Eszter	S.87102	Mátraalmás	0,6 Mb. jpg	1986.6.	Régi zsidó temető - félelem - B/86/16	rézdúc	20x20	Nógrád Múzeum, Salgótarján	S.8707	Mátraalmás		1986.6.
Régi zsidó temető - hegyoldal - B/86/12	rézdúc	20x24	Nógrád Múzeum, Salgótarján	S.8707	Mátraalmás		1986.6.	Régi zsidó temető - félelem - B/86/16/1	hidegtű, vegyes-techn.	20x20	Bánáti János	S.8739, S.0876	Mátraalmás	8,6 Mb. jpg	1986.7.
Régi zsidó temető - hegyoldal - B/86/12/1	hidegtű, monotypia	20x24	Bernáth Mária	S.8757	Mátraalmás	0,4 Mb. jpg	1986.6, 8.	Régi zsidó temető - félelem - B/86/16/2	hidegtű, monotypia	20x20	Nógrád Múzeum, Salgótarján	S.8621, S.8817	Mátraalmás	0,3 Mb. jpg	1986.7.
Régi zsidó temető - hegyoldal - B/86/12/2	hidegtű, vegyes-techn.	20x24	Doroszlai Pál	S.8745	Mátraalmás	1 Mb. jpg	1986.6.	Régi zsidó temető - félelem - B/86/16/3	hidegtű, monotypia	20x20	Szlaukó László	S.8756	Mátraalmás	1 Mb. jpg	1986.7.
Régi zsidó temető - hegyoldal - B/86/12/3	hidegtű, lavírozás	20x24	Kecskeméti Képtár, Cifra Palota	S.8737	Mátraalmás	4,7 Mb. jpg	1986.6.	Régi zsidó temető - félelem - B/86/16/4	hidegtű, monotypia	20x20	Magyar Nemzeti Galéria	S.8749	Mátraalmás	0,9 Mb. jpg	1986.7.
Régi zsidó temető - hegyoldal - B/86/12/4	hidegtű, monotypia	20x24	Nógrád Múzeum, Salgótarján	S.8621, S.8817	Mátraalmás	0,3 Mb. jpg	1986.6.	Régi zsidó temető - félelem - B/86/16/5	hidegtű, monotypia	20x20			Mátraalmás		1986.7.
Régi zsidó temető - hegyoldal - B/86/12/5	hidegtű, monotypia	20x24	Kiskőszegi Andrea	S.87107, S.8848	Mátraalmás	0,4 Mb. jpg	1986.6.	Régi zsidó temető - félelem - B/86/16/6	hidegtű, monotypia	20x20	Margittay Erzsébet, Palátsik Dénes	S.8630	Mátraalmás	0,5 Mb. jpg	1986.7.
Régi zsidó temető - B/86/13	rézdúc	20x27	Nógrád Múzeum, Salgótarján	S.8707	Mátraalmás		1986.6.	Régi zsidó temető - félelem - B/86/16/7	hidegtű, monotypia	20x20	Schmal Károly	S.86133	Mátraalmás	1 Mb. jpg	1986.7.
Régi zsidó temető - B/86/13/1-2	hidegtű, monotypia	20x27			Mátraalmás		1986.6.	Régi zsidó temető - félelem - B/86/16/8	hidegtű, monotypia	20x20	Derkovits Múzeum, Szombathelyi Képtár	S.9027	Mátraalmás	0,9 Mb. jpg	1986.7.

CÍM	TECHNIKA	MÉRET (CM)	TULAJDONOS	SZEREPLÉSNAPLÓ	KÉSZ. HELYE	REPRÓ	DÁTUM	CÍM	TECHNIKA	MÉRET (CM)	TULAJDONOS	SZEREPLÉSNAPLÓ	KÉSZ. HELYE	REPRÓ	DÁTUM
Régi zsidó temető - élet - B/86/17	rézdúc	34,8x30	Nógrád Múzeum, Salgótarján	S.8707	Mátraalmás		1986.6.	Régi zsidó temető - ünnep 4. - B/86/20/05	hidegtű, vegyestech.	20x20		S.8621, S.8817, S.8818	Mátraalmás	2,2 Mb. jpg	1986.7.
Régi zsidó temető - élet - B/86/17/1	hidegtű, monotypia	34,8x30	Simon András	S.8761	Mátraalmás - Bp.	1 Mb. jpg	1986.7.	Régi zsidó temető - ünnep - B/86/20/06	hidegtű, monotypia	20x20	Földi Péter		Mátraalmás	2,1 Mb. jpg	1986.7.
Régi zsidó temető - élet - B/86/17/2	hidegtű, monotypia	34,8x30			Mátraalmás		1986.7.	Régi zsidó temető - ünnep - B/86/20/07	hidegtű, monotypia	20x20	Hidvégi Máté	S.8663	Mátraalmás	0,5 Mb. jpg	1986.7.
Régi zsidó temető - élet - B/86/17/3	hidegtű, vegyestech.	34x29	Somogyi György	S.8772, S.8921, S.9546	Mátraalmás - Bp.	7,5 Mb. jpg	1986.7.	Régi zsidó temető - ünnep - B/86/20/08	hidegtű, monotypia	20x20	Bán András		Mátraalmás	0,7 Mb. jpg	1986.7.
Mátraalmás - B/86/17/4	hidegtű, monotypia	34,8x30			Mátraalmás		1986.7./ 1995.12./ kidobtam: 1986.8.	Régi zsidó temető - ünnep 1. - B/86/20/09	hidegtű, monotypia	20x20		S.8621, S.8817	Mátraalmás	3,6 Mb. jpg	1986.7.
Régi zsidó temető - virágzó fa - B/86/18	rézdúc	20x20	Nógrád Múzeum, Salgótarján	S.8707	Mátraalmás		1986.6.	Régi zsidó temető - ünnep - B/86/20/10	hidegtű, vegyestech.	20x20	Földes Ferenc	S.8635, S.9512	Mátraalmás	1,6 Mb. jpg	1986.7.
Régi zsidó temető - virágzó fa - B/86/18/1	hidegtű, vegyestech.	20x20		S.8621, S.8817	Mátraalmás	0,3 Mb. jpg	1986.7.	Régi zsidó temető - ünnep 3. - B/86/20/11	hidegtű, monotypia	20x20	Nógrád Múzeum, Salgótarján	S.8621, S.8817, S.8938	Mátraalmás	0,3 Mb. jpg	1986.7, 9
Régi zsidó temető - virágzó fa - B/86/18/2	hidegtű, vegyestech.	20x20	Kopócsy Judit	S.8688	Mátraalmás	0,9 Mb. jpg	1986.7.	Régi zsidó temető - ünnep - B/86/20/12	hidegtű, monotypia	20x20		S.86113	Mátraalmás	0,6 Mb. jpg	1986.7.
Régi zsidó temető - virágzó fa - B/86/18/3	hidegtű, monotypia	20x20			Mátraalmás		1986.7.	Régi zsidó temető - ünnep - B/86/20/13	hidegtű, monotypia	20x20	Bakos Ildikó	S.8747	Mátraalmás	0,6 Mb. jpg	1986.7.
Régi zsidó temető - virágzó fa - B/86/18/4	hidegtű, vegyestech.	20x20	Dávid Kata	S.8740, S.87107, S.9102, S.0876	Mátraalmás	8,1 Mb. jpg	1986.7.	Régi zsidó temető - ünnep - B/86/20/14	hidegtű, monotypia	20x20	Vattay Elemér	S.86125, S.0876	Mátraalmás	8,1 Mb. jpg	1986.7.
Régi zsidó temető - virágzó fa - B/86/18/5	hidegtű, vegyestech.	20x20	Hidvégi Anna és Karginov Allen	S.0216	Mátraalmás	8,5 Mb. jpg	1986.7, 8	Régi zsidó temető - ünnep - B/86/20/15	hidegtű, monotypia	20x20	Hankiss Ágnes	S.8743	Mátraalmás	0,5 Mb. jpg	1986.7.
Régi zsidó temető - virágzó fa - B/86/18/6	hidegtű, vegyestech.	20x20	Földes Ferenc		Mátraalmás	1,8 Mb. jpg	1986.7.	Régi zsidó temető - ünnep - B/86/20/16	hidegtű, monotypia	20x20	Fekete László	S.8735	Mátraalmás	0,6 Mb. jpg	1986.7.
Régi zsidó temető - virágzó fa - B/86/18/7	hidegtű, monotypia	20x20			Mátraalmás		1986.7./ kidobtam: 1986.9.	Régi zsidó temető - ünnep - B/86/20/17	hidegtű, monotypia	20x20	Magyar Nemzeti Galéria	S.8749, S.9512	Mátraalmás	0,5 Mb. jpg	1986.7.
Régi zsidó temető (elhagyott) - B/86/19	rézdúc	33,5x28,8	Nógrád Múzeum, Salgótarján	S.8707	Mátraalmás		1986.6.	Régi zsidó temető - ünnep - B/86/20/18	hidegtű, monotypia	20x20	Derkovits Múzeum, Szombathelyi Képtár	S.9027	Mátraalmás	0,5 Mb. jpg	1986.7.
Régi zsidó temető (elhagyott) - B/86/19/1	hidegtű, monotypia	33,5x28,8	Everett Rasziga	S.8743	Mátraalmás	1 Mb. jpg	1986.7.	Régi zsidó temető - gótika - B/86/21	rézdúc	20x20	Nógrád Múzeum, Salgótarján	S.8707	Mátraalmás		1986.6.
Régi zsidó temető (elhagyott) - B/86/19/2	hidegtű, vegyestech.	33,5x28,8	Hoffmann Márta	S.86116	Mátraalmás	7,2 Mb. jpg	1986.7.	Régi zsidó temető - gótika - B/86/21/1	rézkarc, monotypia	20x20	Szolnoki Zsuzsa	S.8743	Mátraalmás	0,9 Mb. jpg	1986.7.
Régi zsidó temető (elhagyott) - B/86/19/3	hidegtű, monotypia	33,5x28,8			Mátraalmás		1986.7./ kidobtam: 1986.9.	Régi zsidó temető - gótika - B/86/21/2	rézkarc, pasztell	20x20	Rubel	S.8769, S.0876	Mátraalmás	8,7 Mb. jpg	1986.7.
Régi zsidó temető - ünnep 2 - B/86/20	rézdúc	20x20.	Nógrád Múzeum, Salgótarján	S.8707	Mátraalmás		1986.6.	Régi zsidó temető - gótika - B/86/21/3	rézkarc, pasztell	20x20	??	S.8752	Mátraalmás	0,9 Mb. jpg	1986.7.
Régi zsidó temető - ünnep 2 - B/86/20/01	hidegtű, monotypia	20x20		S.8621, S.8817	Mátraalmás	2,1 Mb. jpg	1986.7.	Régi zsidó temető - gótika - B/86/21/4	rézkarc, pasztell	20x20	Jankovich Marcell	S.86103	Mátraalmás	7,3 Mb. jpg	1986.7.
Régi zsidó temető - ünnep - B/86/20/02	hidegtű, vegyestech.	20x20	Ferenczy múzeum, Szentendre	S.8740, S.8776, S.9135, S.0876	Mátraalmás	7,7 Mb. jpg	1986.7.	Régi zsidó temető - gótika - B/86/21/5	rézkarc, monotypia	20x20			Mátraalmás		1986.7.
Régi zsidó temető - ünnep - B/86/20/03	hidegtű, monotypia	20x20	Hernády Gyula	S.8743	Mátraalmás	1 Mb. jpg	1986.7.	Régi zsidó temető - menórával - B/86/22	rézdúc	20x20	Nógrád Múzeum, Salgótarján	S.8707	Mátraalmás		1986.6.
Régi zsidó temető - ünnep - B/86/20/04	hidegtű, monotypia	20x20	Kardos Ferenc	S.8799	Mátraalmás	0,5 Mb. jpg	1986.7.	Régi zsidó temető - menórával - B/86/22/1	rézkarc, monotypia	20x20	??	S.8748	Mátraalmás	1,1 Mb. jpg	1986.7.
								Régi zsidó temető - menórával - B/86/22/2	rézkarc, monotypia	20x20	Szakály Ferenc	S.86106	Mátraalmás	0,6 Mb. jpg	1986.7.
								Régi zsidó temető - menórával - B/86/22/3	rézkarc, monotypia	20x20	Gerő Ágnes	S.8738	Mátraalmás	0,6 Mb. jpg	1986.7.

CÍM	TECHNIKA	MÉRET (CM)	TULAJDONOS	SZEREPLÉSNAPLÓ	KÉSZ. HELYE	REPRÓ	DÁTUM	CÍM	TECHNIKA	MÉRET (CM)	TULAJDONOS	SZEREPLÉSNAPLÓ	KÉSZ. HELYE	REPRÓ	DÁTUM
Régi zsidó temető - menórával - B/86/22/4	rézkar, monotypia	20x20			Mátraalmás		1986.7./ kidobtam: 1986.9.	Régi zsidó temető - idegen vidék - B/86/26/5	monotypia, hidegtű	20x20	Magyar Nemzeti Galéria	S.8749	Mátraalmás	1,1 Mb. jpg	1986.7.
Régi zsidó temető - menórával - B/86/22/5	rézkar, monotypia	20x20	Tkachuk Rus-sel dr.	S.8767	Mátraalmás	0,6 Mb. jpg	1986.7.	Régi zsidó temető - idegen vidék - B/86/26/6	hidegtű, monotypia	20x20			Mátraalmás		1986.7./ kidobtam: 1986.9.
Régi zsidó temető - domboldalon - B/86/23	rézdúc	20x20	Nógrád Múzeum, Salgótarján	S.8707	Mátraalmás		1986.6.	Régi zsidó temető - lila folttal - B/86/27	ceruza, olajpasztell	30x35	Wessely Anna	S.8751	Bp.	7 Mb. jpg	1986.7.
Régi zsidó temető - domboldalon - B/86/23/1	rézkar, monotypia	20x20			Mátraalmás		1986.7./ kidobtam: 1986.9.	Régi zsidó temető - vihar - B/86/28/1	linómetszet	20x20	Gerő Ágnes	S.8738	Bp.	0,4 Mb. jpg	1986.8.
Régi zsidó temető - domboldalon - B/86/23/2	rézkar, monotypia	20x20	Gergely Kata	S.86108	Mátraalmás	8,9 Mb. jpg	1986.7.	Régi zsidó temető - vihar - B/86/28/2	linómetszet	20x20	Kovács András	S.87121	Bp.	0,4 Mb. jpg	1986.11.
Régi zsidó temető - domboldalon - B/86/23/3	rézkar, monotypia	20x20		S.8693, S.8924	Mátraalmás		1986.7./ kidobtam: 1989.4.	Régi zsidó temető - vihar - B/86/28/3	linómetszet	20x20	Csete György	S.86107	Bp.	0,4 Mb. jpg	1986.9.
Régi zsidó temető - menóra - B/86/24	rézdúc	20x20	Nógrád Múzeum, Salgótarján	S.8707	Mátraalmás		1986.6.	Kékkúti szőlőhegy - B/86/29	tus, kollázs	49,5x34,8	Szabó Ildikó	S.8690, S.0876	Bp.	0,7 Mb. jpg	1986.9.
Régi zsidó temető - menóra - B/86/24/1	rézkar, monotypia	20x20			Mátraalmás		1986.7.	Pannonhalma - B/87/01	tus	21x29,6	Szél Kálmán	S.87112	Pannonhalma	0,1 Mb. jpg	1986.11
Régi zsidó temető - menóra - B/86/24/2	rézkar, vegyestechn.	20x20		S.8621, S.8817	Mátraalmás	3,7 Mb. jpg	1986.7.	Pannonhalma - dombok - B/87/02	tus	21x29,6	Somogyi György	S.8797, S.0843, S.0844	Pannonhalma	9,6 Mb. jpg	1987.8.
Régi zsidó temető - menóra - B/86/24/3	rézkar, vegyestechn.	20x20	Köböl Vera	S.86104, S.0876	Mátraalmás	7,9 Mb. jpg	1986.7.	Őnarckép - B/87/03	ceruza	35x30	Hidvégi Máté	S.8850	Bp.	1 Mb. jpg	1986.8.
Régi zsidó temető - menóra - B/86/24/4	rézkar, hidegtű, monotypia	20x20			Mátraalmás		1986.7./ kidobtam: 1986.9.	Műtermes Ex libris - B/87/04	tus	9x6,3	Hidvégi Máté	S.8827	Bp.	0,2 Mb. jpg	1987.10.
Régi zsidó temető - idegen táj - B/86/25	rézdúc	20x20	Nógrád Múzeum, Salgótarján	S.8707	Mátraalmás		1986.6.	Ex libris Mikica rajzával - B/88/01	tus		Hidvégi Máté		Bp.	0,2 Mb. jpg	1968.8.!/ 1987.11
Régi zsidó temető - idegen táj - B/86/25/1	monotypia, hidegtű	20x20	Jaromir Zemina / Prága	S.86120	Mátraalmás	0,6 Mb. jpg	1986.7.	Ex libris képnézős rajzzal - B/88/02	tus		Hidvégi Máté	S.8827	Bp.	0,2 Mb. jpg	1988.4.
Régi zsidó temető - idegen táj - B/86/25/2	monotypia, hidegtű	20x20	Oravec Imre	S.8758, S.0876	Mátraalmás	3,3 Mb. jpg	1986.7.	Ex libris fa rajzával - B/88/03	tus	10,6x8,1		S.8827	Bp.		1988.4./ kidobtam: 1990.10.
Régi zsidó temető - idegen táj - B/86/25/3	hidegtű, monotypia	20x20			Mátraalmás		1986.7./ kidobtam: 1986.9.	Rajz Beának New Yorkba - B/88/04	pác	25x25	Vidacs Bea	S.8833	Bp.	0,2 Mb. jpg	1988.4.
Régi zsidó temető - idegen táj - B/86/25/4	monotypia, hidegtű	20x20	S. Nagy Kata	S.8625, S.8631	Mátraalmás	0,5 Mb. jpg	1986.7.	Üres műterem - B/88/05	olajlavírozás, ceruza	60x60	Magyar Nemzeti Galéria	S.8834, S.8903, S.0328	Bp.	0,3 Mb. jpg	1988.4.
Régi zsidó temető - idegen táj - B/86/25/5	monotypia, hidegtű	20x20	Bereményi Géza	S.86105	Mátraalmás	0,6 Mb. jpg	1986.7.	Zsúfolt műterem - B/88/06	olajlavírozás, ceruza	60x60		S.8834	Bp.	0,3 Mb. jpg	1988.5.
Régi zsidó temető - idegen táj - B/86/25/6	monotypia, hidegtű	20x20	Derkovits Múzeum, Szombathelyi Képtár	S.9027	Mátraalmás	0,7 Mb. jpg	1986.7.	Keresztút - ausztrál változat - B/88/07	tus, ceruza	14 db. / 25x25	Magyar plébániatemplom, Adelaide	S.8849	Bp.	0,6 Mb. jpg	1988.5.
Régi zsidó temető - idegen vidék - B/86/26	rézdúc	20x20	Nógrád Múzeum, Salgótarján	S.8707	Mátraalmás		1986.6.	Keresztút - fehér változat - B/88/08	tus	24,5x24,5		S.8856	Bp.		1988.11./ kidobtam: 1989.10.
Régi zsidó temető - idegen vidék - B/86/26/1	monotypia, hidegtű	20x20	Szalay László	S.8636	Mátraalmás	0,6 Mb. jpg	1986.7.	Keresztút - barna változat - B/88/09	tus, lazúrozás	14 db. / 25x25	Benedekrendi Gimnázium, Pannonhalma	S.8855, S.9538, S.9542, S.0876	Bp.	0,7 Mb. jpg	1988.11.
Régi zsidó temető - idegen vidék - B/86/26/2	monotypia, hidegtű	20x20	Bakos Ildikó	S.8747	Mátraalmás	0,5 Mb. jpg	1986.7.	Keresztút - B/88/10	tus, lazúr-pác, ujságpapír, fárostra kasírozva	25x25			Bp.		1988.11./ kidobtam: 1988.11.
Régi zsidó temető - idegen vidék - B/86/26/3	hidegtű, monotypia	20x20			Mátraalmás		1986.7./ kidobtam: 1986.9.	Keresztút - verzál betűvel - B/88/11	tus, lazúrozás	14 db. / 25x25	Piarista gimnázium, Kecskemét	S.8914, S.8942, S.8962, S.9006, S.0140	Bp.	0,3 Mb. jpg	1988.11.
Régi zsidó temető - idegen vidék - B/86/26/4	hidegtű, monotypia	20x20			Mátraalmás		1986.7./ kidobtam: 1986.9.	Ágiék ebédlője - B/88/12	ceruza	12x11,3		S.8906	Pécs	0,3 Mb. jpg	1988.12., 1989.1.
							1986.7./ kidobtam: 1986.9.	Ebédlő két székkal - B/88/13	tus	50x50			Pécs		1988.12./ kidobtam: 1990.8.
								Ebédlő négy székkal - B/88/14	tus	50x50		S.8920	Pécs	0,2 Mb. jpg	1988.12.

CÍM	TECHNIKA	MÉRET (CM)	TULAJDONOS	SZEREPLÉSNAPLÓ	KÉSZ. HELYE	REPRÓ	DÁTUM	CÍM	TECHNIKA	MÉRET (CM)	TULAJDONOS	SZEREPLÉSNAPLÓ	KÉSZ. HELYE	REPRÓ	DÁTUM
Koldus keresztút / részlet - B/89/44/02	fotómon-tázs, tus	13x13	Magyar Nemzeti Galéria	S.9001	Bp.	4 Mb. jpg	1989.9.	Kecskeméti képvázlatok IV. - B/90/04	ceruza	29,5x21	Hidvégi Máté	S.9024	Kecskemét	3,6 Mb. jpg	1990.3.
Koldus keresztút / részlet - B/89/44/03	fotómon-tázs, tus	13x13	Magyar Nemzeti Galéria	S.9726, S.9001	Bp.	4 Mb. jpg	1989.9.	Kecskeméti képvázlatok V. - B/90/05	ceruza	29,5x21	Hidvégi Máté	S.9024	Kecskemét	2,4 Mb. jpg	1990.3.
Koldus keresztút / részlet - B/89/44/04	fotómon-tázs, tus	13x13	Magyar Nemzeti Galéria	S.9001	Bp.	4,2 Mb. jpg	1989.9.	Stations of the Cross I.-XIV. (angol nyelvű) - B/90/06	fotómon-tázs, tus	13x13	Középeurópai Egyetem Rt./CEU	S.9041, S.9517, S.9749, S.9752, S.9893	Bp.	0,8 Mb. jpg	1990.3.
Koldus keresztút / részlet - B/89/44/05	fotómon-tázs, tus	13x13	Magyar Nemzeti Galéria	S.9001	Bp.	3,8 Mb. jpg	1989.9.	Ex libris Jávor Benedek - B/90/07	tus	4x6,3	Jávor Benedek	S.9034	Bp.	0,07 Mb. jpg	1990.6.
Koldus keresztút / részlet - B/89/44/06	fotómon-tázs, tus	13x13	Magyar Nemzeti Galéria	S.9001	Bp.	3,6 Mb. jpg	1989.9.	Műterem kerettel - B/90/08	ceruza	50x50	Rippl-Rónai Múzeum, Kaposvár	S.9081, S.0046	Bp.	0,2 Mb. jpg	1990.6.
Koldus keresztút / részlet - B/89/44/07	fotómon-tázs, tus	13x13	Magyar Nemzeti Galéria	S.9001	Bp.	4 Mb. jpg	1989.9.	Műterem ablakkal - B/90/09	ceruza	50x50	Petri György	S.9059	Bp.	0,2 Mb. jpg	1990.6.
Koldus keresztút / részlet - B/89/44/08	fotómon-tázs, tus	13x13	Magyar Nemzeti Galéria	S.9001	Bp.	3,6 Mb. jpg	1989.9.	Sötét műterem - B/90/10	ceruza, olajlavírozás	50x50	Nógrád Múzeum, Salgótarján	S.9035, S.9061	Bp.	5 Mb. jpg	1990.6.
Koldus keresztút / részlet - B/89/44/09	fotómon-tázs, tus	13x13	Magyar Nemzeti Galéria	S.9001	Bp.	3,8 Mb. jpg	1989.9.	Műterem Héderváron I. - B/90/11	színes ceruza, fixálva	19,7x19,7			Hédervár		1990.7./ kidobtam: 1990.11.
Koldus keresztút / részlet - B/89/44/10	fotómon-tázs, tus	13x13	Magyar Nemzeti Galéria	S.9001	Bp.	3,6 Mb. jpg	1989.9.	Műterem Héderváron II. - B/90/12	színes ceruza, fixálva	19,6x19,8			Hédervár		1990.7./ kidobtam: 1990.11.
Koldus keresztút / részlet - B/89/44/11	fotómon-tázs, tus	13x13	Magyar Nemzeti Galéria	S.9001	Bp.	2,8 Mb. jpg	1989.9.	Műterem Héderváron III. - B/90/13	ceruza	19,9x19,5	Nádas Péter	S.9063, S.0876	Hédervár	1,2 Mb. jpg	1990.7.
Koldus keresztút / részlet - B/89/44/12	fotómon-tázs, tus	13x13	Magyar Nemzeti Galéria	S.9001	Bp.	2,5 Mb. jpg	1989.9.	Műterem Héderváron IV. - B/90/14	ceruza	20,2x19,6	Beke Zsófia	S.9072, S.0876	Hédervár	0,9 Mb. jpg	1990.7.
Koldus keresztút / részlet - B/89/44/13	fotómon-tázs, tus	13x13	Magyar Nemzeti Galéria	S.9001	Bp.	2,9 Mb. jpg	1989.9.	Műterem Héderváron V. - B/90/15	ceruza	19,7x19,9	Frank János	S.9086	Hédervár	0,9 Mb. jpg	1990.7.
Koldus keresztút / részlet - B/89/44/14	fotómon-tázs, tus	13x13	Magyar Nemzeti Galéria	S.9001	Bp.	2,8 Mb. jpg	1989.9.	nincs cím - B/90/16	farost, olajlavírozás, ceruza	50x40			Bp.		1990.9./ kidobtam: 1990.10.
Koldus keresztút I-XIV. - B/89/44/B	fotómon-tázs, tus	14x14	Benedekrendi Gimnázium, Pannonhalma	S.0817	Bp.	3,9 Mb. jpg	1989.9.	Ex libris Matthaei Hidvégi - B/90/17	ceruza	12,4x9,7	Hidvégi Máté	S.9062	Bp.	0,1 Mb. jpg	1990.10.
Koldus keresztút I-XIV. - B/89/44/C	fotómon-tázs, tus	13x13	egy NDK- s imaközösség	S.9091	Bp.		1989.9.	Ex libris Matthaei Hidvégi - B/90/18	ceruza	12,5x10,6	Hidvégi Máté	S.9062	Bp.	0,1 Mb. jpg	1990.10.
Koldus keresztút XII.stáció - B/89/44/ XII/1	fotómon-tázs, tus	18,1x18,8		S.9237, S.9883	Bp.		1989.9.	Ex libris Matthaei Hidvégi - B/90/19	ceruza	17,2x12,9	Hidvégi Máté	S.9062	Bp.	0,1 Mb. jpg	1990.10.
Koldus keresztút XII.stáció /eredeti - B/89/44/XII/3	fotómon-tázs, tus	29x29		S.9481	Bp.	2,5 Mb. jpg	1989.9.	Ex libris Matthaei Hidvégi - B/90/20	ceruza	18,4x12,8	Hidvégi Máté	S.9062	Bp.	0,07 Mb. jpg	1990.10.
Koldus keresztút XII.stáció - B/89/44/XII/4	fotómon-tázs, tus	23,2x23,3		S.9880, S.9881	Bp.		1989.9.	Ex libris Matthaei Hidvégi - B/90/21	ceruza	20x13,3	Hidvégi Máté	S.9062	Bp.	0,07 Mb. jpg	1990.10.
Koldus keresztút XIV. stáció - B/89/44/XIV/1		20x20			Bp.	2,8 Mb. jpg	1989.9.	Lavírozott műterem - B/90/22	ceruza, olajlavírozás	60x60	nemethcollection	S.9102, S.9147, S.9669, S.0123, S.0876	Bp.	6,9 Mb. jpg	1990.11.
Kecskeméti képvázlatok I. - B/90/01	ceruza	29,5x21	Hidvégi Máté	S.9024	Kecskemét	3,3 Mb. jpg	1990.3.	A B/90/23 eredeti terve - B/90/23	fotó, kollázs	15 db. / 26x19,3	Hidvégi Máté	S.9088	Bp.	1,7 Mb. jpg	1990.3.!
Kecskeméti képvázlatok II. - B/90/02	ceruza	29,5x21	Hidvégi Máté	S.9024	Kecskemét	3,5 Mb. jpg	1990.3.	Hittanlecke felnőtteknek - B/90/23/01	fotómontázs / nyomda	22,4x16,2			Bp.	1,7 Mb. jpg	1990.4.!
Kecskeméti képvázlatok III. - B/90/03	ceruza	29,5x21	Hidvégi Máté	S.9024	Kecskemét	3,6 Mb. jpg	1990.3.	Hittanlecke felnőtteknek - B/90/23/02	fotómontázs / nyomda	22,4x16,2			Bp.	2,3 Mb. jpg	1990.4.!
								Hittanlecke felnőtteknek - B/90/23/03	fotómontázs / nyomda	22,4x16,2			Bp.	2,3 Mb. jpg	1990.4.!
								Hittanlecke felnőtteknek - B/90/23/04	fotómontázs / nyomda	22,4x16,2			Bp.	2,3 Mb. jpg	1990.4.!
								Hittanlecke felnőtteknek - B/90/23/05	fotómontázs / nyomda	22,4x16,2			Bp.	2,4 Mb. jpg	1990.4.!

CÍM	TECHNIKA	MÉRET (CM)	TULAJDONOS	SZEREPLÉSNAPLÓ	KÉSZ. HELYE	REPRÓ	DÁTUM
Hittanlecke a keresztútról /részlet - B/03/08/13	nyomat	33x24	Somogyi György	S.0471, S.0876	Bp.	2,3 Mb. jpg	1989./ 2003.
Hittanlecke a keresztútról /részlet - B/03/08/14	nyomat	33x24	Somogyi György	S.0471, S.0876	Bp.	1,9 Mb. jpg	1989./ 2003.
Hittanlecke a keresztútról - B/03/08A	nyomat	14 db / 26x19	Váli Dezső	S.0864	Bp.	5,6 Mb. jpg	1989./ 2003.
Hittanlecke a keresztútról - B/03/08B	nyomat	14 db./ 33x24	Jezsuita rendház, Szeged	S.0377	Bp.	2,2 Mb. jpg	1989./ 2003.
Képvázlatok - B/09/01	ceruza	29,7x21	Márkus Isván	S.0927	Kecskemét	3,1 Mb. jpg	2009.3.2-20.
Képvázlatok - B/09/02	ceruza	29,7x21	Molnár Csaba	S.0946	Kecskemét	7 Mb. jpg	2009.07.
Képvázlatok - B/09/03	ceruza	29,7x21	Váli Dezső		Kecskemét	7,8 Mb. jpg	2009.07.
Képvázlatok - B/09/04	ceruza	29,7x21	Váli Dezső		Kecskemét	6,7 Mb. jpg	2009.07.
Táviratom haza - B/09/05	ready made, print	kb. 15x21	Szabó T. Anna	S.0941	Zsennye-Bp.	0,4 Mb. jpg	1970-2009

adatok lezárva: 2009. október 10.